

Rapport de mission de repérage des matériaux et produits contenant de l'amiante avant réalisation de travaux

Référence : RAAT_PC BAT 15 BEAUREGARD

Arrêté du 16/07/2019

R. 4412-97 à R. 4412-97-6 du Code du Travail issu du décret 2017-899 du 9 mai 2017 modifié par le décret 2019-251 du 27 mars 2019 Norme NF X 46-020 d'août 2017

Le 04/05/2021



Bien : Parties communes d'immeuble

Adresse : 19 rue du Beauregard 77200 TORCY

Numéro de lot : PC BAT 15
BEAUREGARD

Référence Cadastre : NC

PROPRIETAIRE

HABITAT 77 OPH DE SEINE DE MARNE
24 COURS DES DEUX PARCS 77420
CHAMPS-SUR-MARNE

DEMANDEUR

HABITAT 77
OPH DE SEINE DE MARNE 77420 CHAMPS-
SUR-MARNE

INFORMATIONS GENERALES

| | |
|---|--|
| Type de bien : Parties communes d'immeuble Adresse : 19 rue du Beauregard 77200 TORCY Propriétaire : HABITAT 77 OPH DE SEINE DE MARNE | Réf. Cadastre : NC Bâti : Oui Mitoyenneté : Oui |
|---|--|

CONCLUSION

Dans le cadre de la mission objet du présent rapport, il a été repéré des matériaux et produits contenant de l'amiante

Date de visite : 04/05/2021

Opérateur de repérage : Hivet David

Ce rapport ne peut être utilisé que dans son intégralité.

Ce document reste la propriété de la société SOCOBAT Expertises et ne peut être utilisé pour aucun acte, sans que son paiement intégral n'ait été réalisé - tout contrevenant encours des sanctions pénales et des dommages et intérêts.

Référence : RAAT_PC BAT 15 BEAUREGARD

| | | |
|--|---|---------------------------------------|
| 1 Description de la mission | | |
| 1.1 Objet de la mission : | | |
| Le repérage de l'amiante avant travaux dans les immeubles bâtis, défini à l'article R. 4412-97 du code du travail, consiste à rechercher, identifier et localiser les matériaux et produits contenant de l'amiante susceptibles d'être affectés directement ou indirectement par les travaux et interventions visés à l'article R. 4412-94 du code du travail et définis par le donneur d'ordre. | | |
| Références de l'ordre de mission : RAAT_PC BAT 15 BEAUREGARD | | |
| 1.2 Identification complète des différents intervenants et parties prenantes : | | |
| Propriétaire de l'immeuble : | HABITAT 77 OPH DE SEINE DE MARNE | |
| Demeurant : | ANT. PARIS VALLEE MARNE 24 COURS DES DEUX PARCS 77420 CHAMPS-SUR-MARNE | |
| Représenté par : | | |
| Commanditaire du repérage : | HABITAT 77 OPH DE SEINE DE MARNE | |
| Opérateur ayant réalisé le repérage : | Monsieur Hivet David | |
| Nom et adresse de l'entreprise : | SOCOBAT-EXPERTISES 54 rue gabriel péri 92120 MONTROUGE | |
| N° de Siret : | 45307976600037 | |
| RCP-compagnie-n° de police : | AXA - 5411202104 | |
| Nom et prenom de l'opérateur de repérage : | Hivet David | |
| N° de Certification : | C2019-SE10-021 | |
| Date d'expiration de la certification : | 14/01/2024 | |
| Organisme certificateur : | QUALIT COMPETENCES | |
| 1.3 Identification complète de l'immeuble concerné : | | |
| Dénomination : | Bâtiment | |
| Adresse complète : | 19 rue du Beauregard 77200 TORCY | |
| Référence Cadastre : | NC | |
| 1.4 Identification du Bâtiment concerné : | | |
| Date du PC ou date de construction : | Permis de Construire : Non communiquée | Construction : Non communiquée |
| Fonction principale du bâtiment : | Parties communes d'immeuble | |
| Autre renseignement permettant d'identifier avec certitude le bâtiment concerné : | BATIMENT 15 | |

Signataire du rapport

Signature et Visa



Opérateur de repérage :

Hivet David
SOCOBAT-EXPERTISES
 Le 21/05/2021

SOMMAIRE

| | |
|--|-----------|
| DESCRIPTION DE LA MISSION | 2 |
| OBJET DE LA MISSION : | 2 |
| IDENTIFICATION COMPLETE DES DIFFERENTS INTERVENANTS ET PARTIES PRENANTES : | 2 |
| IDENTIFICATION COMPLETE DE L'IMMEUBLE CONCERNE : | 2 |
| IDENTIFICATION DU BATIMENT CONCERNE : | 2 |
| SIGNATAIRE DU RAPPORT | 2 |
| PROGRAMME DE TRAVAUX | 7 |
| CADRE DE LA MISSION DE REPERAGE | 8 |
| PERIMETRE DU REPERAGE : LOCAUX ET PARTIES D'IMMEUBLES CONCERNES (ZONE D'INTERVENTION) : | 8 |
| PARTIES D'IMMEUBLE CONCERNEES / LOCAUX A INVESTIGUER..... | 8 |
| PROGRAMME DE REPERAGE | 8 |
| RAPPORTS PRECEDEMMENT REALISES | 8 |
| CONDITIONS DE REALISATION DU REPERAGE | 8 |
| DATES ET NATURE DES VISITES SUR SITE | 8 |
| ÉCARTS, ADJONCTIONS, SUPPRESSIONS PAR RAPPORT AUX NORMES EN VIGUEUR CONFORMEMENT AUX PRESCRIPTIONS DE LA NORME NF X 46-020..... | 8 |
| CONDITIONS D'INACCESSIBILITE OU D'IMPOSSIBILITE DE REALISER DES INVESTIGATIONS APPROFONDIES | 9 |
| LISTE DES ZONES PRESENTANT DES SIMILITUDES D'OUVRAGES..... | 9 |
| RESULTATS DU REPERAGE | 11 |
| RESULTATS DE L'ANALYSE DOCUMENTAIRE : | 11 |
| LISTE DES MATERIAUX ET PRODUITS REPERES..... | 12 |
| LISTE DES MATERIAUX ET PRODUITS CONTENANTS DE L'AMIANTE REPERES | 14 |
| RAPPEL DES OBLIGATIONS DU PROPRIETAIRE CONCERNE PAR LA MISSION DE REPERAGE | 16 |
| ANNEXE : FICHES D'IDENTIFICATION ET DE COTATION..... | 17 |
| ANNEXE : PLANS ET/OU CROQUIS..... | 28 |
| ANNEXE : PROCES VERBAUX D'ANALYSE..... | 47 |
| ANNEXE : ATTESTATION D'ASSURANCE..... | 57 |

CONCLUSION

Dans le cadre de la mission objet du présent rapport, il a été repéré des matériaux et produits contenant de l'amiante

Liste des matériaux ou produits contenant de l'amiante repérés

| N° du local | Localisation | matériau | Etage | critère de décision | référence du prélèvement | Référence (ZPSO) |
|-------------|---------------------|---------------------------------------|-----------|---------------------|--------------------------|------------------|
| 2 | Cage d'escalier n°1 | Béton / Enduit - Peinture gouttelette | RDC | Résultat d'analyse | P002 | Z002 |
| | | Béton / Enduit - Peinture | | Résultat d'analyse | P003 | Z003 |
| 3 | Escalier n°1 | Béton / Enduit - Peinture | RDC/1er | Résultat d'analyse | P005 | Z005 |
| | | Béton / Enduit - Peinture gouttelette | | Résultat d'analyse | P002 | Z002 |
| | | Béton - Peinture | | Résultat d'analyse | P004 | Z004 |
| | | Béton - Peinture | | Résultat d'analyse | P004 | Z004 |
| 5 | Cage d'escalier n°2 | Béton / Enduit - Peinture gouttelette | 1er | Résultat d'analyse | P002 | Z002 |
| | | Béton / Enduit - Peinture | | Résultat d'analyse | P003 | Z003 |
| 6 | Escalier n°2 | Béton / Enduit - Peinture | 1er/2ème | Résultat d'analyse | P005 | Z005 |
| | | Béton / Enduit - Peinture gouttelette | | Résultat d'analyse | P002 | Z002 |
| | | Béton - Peinture | | Résultat d'analyse | P004 | Z004 |
| | | Béton - Peinture | | Résultat d'analyse | P004 | Z004 |
| 8 | Cage d'escalier n°3 | Béton / Enduit - Peinture gouttelette | 2ème | Résultat d'analyse | P002 | Z002 |
| | | Béton / Enduit - Peinture | | Résultat d'analyse | P003 | Z003 |
| 9 | Escalier n°3 | Béton / Enduit - Peinture | 2ème/3ème | Résultat d'analyse | P005 | Z005 |
| | | Béton / Enduit - Peinture gouttelette | | Résultat d'analyse | P002 | Z002 |
| | | Béton - Peinture | | Résultat d'analyse | P004 | Z004 |
| | | Béton - Peinture | | Résultat d'analyse | P004 | Z004 |
| 10 | Palier n°4 | Colle - dalles | 3ème | Résultat | P009 | Z007 |

| N° du local | Localisation | matériau | Etage | critère de décision | référence du prélèvement | Référence (ZPSO) |
|-------------|---------------------|--|-----------|---------------------------|--------------------------|------------------|
| | | vinyles | | d'analyse | | |
| 11 | Cage d'escalier n°4 | Béton / Enduit - Peinture | 3ème | Résultat d'analyse | P012 | Z003 |
| 12 | Escalier n°4 | Béton / Enduit - Peinture | 3ème/4ème | Résultat d'analyse | P014 | Z005 |
| | | Béton / Enduit - Peinture gouttelette | | Résultat d'analyse | P002 | Z002 |
| | | Béton / Enduit - Peinture | | Résultat d'analyse | P015 | Z006 |
| | | Béton - Peinture | | Résultat d'analyse | P004 | Z004 |
| | | Béton - Peinture | | Résultat d'analyse | P013 | Z004 |
| 14 | Cage d'escalier n°5 | Béton / Enduit - Peinture gouttelette | 4ème | Résultat d'analyse | P002 | Z002 |
| | | Béton / Enduit - Peinture | | Résultat d'analyse | P003 | Z003 |
| 15 | Escalier n°5 | Béton / Enduit - Peinture | 4ème/5ème | Résultat d'analyse | P021 | Z005 |
| | | Béton / Enduit - Peinture gouttelette | | Résultat d'analyse | P002 | Z002 |
| | | Béton / Enduit - Peinture | | Résultat d'analyse | P003 | Z003 |
| | | Béton - Peinture | | Résultat d'analyse | P004 | Z004 |
| | | Béton - Peinture | | Résultat d'analyse | P020 | Z004 |
| 17 | Palier n°6 | Colle - dalles vinyles | 5ème | Résultat d'analyse | P016 | Z007 |

Exclusions

Néant

2 Programme de Travaux

Le programme de travaux envisagé par le Donneur d'Ordre prévoit :

| Intitulé |
|--------------------------------|
| selon le programme des travaux |

Sens du repérage pour évaluer un local :

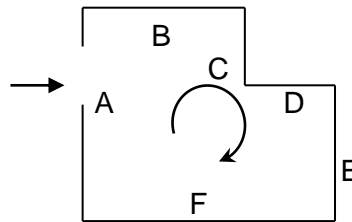

Remarques :

Les prélèvements et sondages ont été effectués dans des endroits peu visibles afin d'éviter au maximum les dégradations visuelles et matérielles. Ils ont été systématiquement surfactés et/ou rebouchés avec un enduit blanc. Par ailleurs ces prélèvements ont été effectués le plus souvent et autant que possible sur des parties déjà détériorées.

Objet et limites de la mission : _____

La Société SOCOBAT Expertises a été sollicitée afin d'effectuer un repérage avant travaux, sur les éléments constitutifs du bâtiment, en vue d'identifier et de localiser les matériaux ou produits contenant de l'amiante incorporés dans l'immeuble.

L'inspection porte sur les matériaux et produits des composants de la construction, avec dépose éventuelle de revêtement de sol et/ou plafond, démolition de coffrage, prélèvements et analyses, sans manipulation importante de mobilier, et est limitée aux parties visibles et accessibles à la date de l'inspection.

Le maître d'ouvrage devant nous fournir l'accessibilité à l'ensemble des locaux et parties du bâtiment, les locaux n'ayant pu être visités feront l'objet d'une étude complémentaire.

Dans le cadre des futurs travaux qui nous ont été décrits, des prélèvements sur toute l'épaisseur des matériaux concernés ont été réalisés, tout en veillant à l'homogénéité des zones inspectées afin de ne pas effectuer de prélèvements inutiles.

Ces repérages sont réalisés suivant l'arrêté du 16 juillet 2019 et la Norme NF X46-020 version 2017

3 Cadre de la mission de repérage

3.1 Périmètre du repérage : locaux et parties d'immeubles concernés (zone d'intervention) :

Parties d'immeuble concernées / Locaux à investiguer

| Parties d'immeuble concernées ou Locaux à investiguer | Étage | N° du local |
|---|-----------|-------------|
| Palier n°1 | RDC | 1 |
| Cage d'escalier n°1 | RDC | 2 |
| Escalier n°1 | RDC/1er | 3 |
| Palier | 1er | 4 |
| Cage d'escalier n°2 | 1er | 5 |
| Escalier n°2 | 1er/2ème | 6 |
| Palier n°3 | 2ème | 7 |
| Cage d'escalier n°3 | 2ème | 8 |
| Escalier n°3 | 2ème/3ème | 9 |
| Palier n°4 | 3ème | 10 |
| Cage d'escalier n°4 | 3ème | 11 |
| Escalier n°4 | 3ème/4ème | 12 |
| Palier n°5 | 4ème | 13 |
| Cage d'escalier n°5 | 4ème | 14 |
| Escalier n°5 | 4ème/5ème | 15 |
| Cage d'escalier n°6 | 5ème | 16 |
| Palier n°6 | 5ème | 17 |

Programme de repérage

Liste des composants et parties de composants à inspecter découlant du programme des travaux, conformément à l'annexe 1 de l'arrêté du 16 juillet 2019 :

3.2 Rapports précédemment réalisés

Néant

4 Conditions de réalisation du repérage

4.1 Dates et Nature des visites sur site

Néant

4.2 Écarts, adjonctions, suppressions par rapport aux normes en vigueur Conformément aux prescriptions de la norme NF X 46-020

| | |
|------------|--|
| 4.3 | Conditions d'inaccessibilité ou d'impossibilité de réaliser des investigations approfondies |
|------------|--|

Néant

| | |
|------------|--|
| 4.4 | Liste des Zones présentant des Similitudes d'Ouvrages |
|------------|--|

Dans le cadre de la mission de repérage, l'opérateur de repérage a défini les Zones Présentant des Similitudes d'Ouvrages suivantes :

Z002 : Murs Béton / Enduit Peinture gouttelette (continue : NON)

| Localisation | Désignation | Matériau ou Produit identifié | Référence (Sondage) |
|---------------------|-------------|---------------------------------------|---------------------|
| Cage d'escalier n°1 | Murs | Béton / Enduit - Peinture gouttelette | |
| Escalier n°1 | Murs | Béton / Enduit - Peinture gouttelette | |
| Cage d'escalier n°2 | Murs | Béton / Enduit - Peinture gouttelette | |
| Escalier n°2 | Murs | Béton / Enduit - Peinture gouttelette | |
| Cage d'escalier n°3 | Murs | Béton / Enduit - Peinture gouttelette | |
| Escalier n°3 | Murs | Béton / Enduit - Peinture gouttelette | |
| Cage d'escalier n°4 | Murs | Béton / Enduit - Peinture gouttelette | |
| Escalier n°4 | Murs | Béton / Enduit - Peinture gouttelette | |
| Cage d'escalier n°5 | Murs | Béton / Enduit - Peinture gouttelette | |
| Escalier n°5 | Murs | Béton / Enduit - Peinture gouttelette | |
| Cage d'escalier n°6 | Murs | Béton / Enduit - Peinture gouttelette | |

Z003 : Plafond Béton / Enduit Peinture (continue : NON)

| Localisation | Désignation | Matériau ou Produit identifié | Référence (Sondage) |
|---------------------|-------------|-------------------------------|---------------------|
| Cage d'escalier n°1 | Plafond | Béton / Enduit - Peinture | |
| Cage d'escalier n°2 | Plafond | Béton / Enduit - Peinture | |
| Cage d'escalier n°3 | Plafond | Béton / Enduit - Peinture | |
| Cage d'escalier n°4 | Plafond | Béton / Enduit - Peinture | |
| Cage d'escalier n°5 | Plafond | Béton / Enduit - Peinture | |
| Escalier n°5 | Plafond | Béton / Enduit - Peinture | |
| Cage d'escalier n°6 | Plafond | Béton / Enduit - Peinture | |

| Z004 : Escalier Ensemble des contre-marches Béton Peinture (continue : NON) | | | |
|--|--|--------------------------------------|----------------------------|
| Localisation | Désignation | Matériau ou Produit identifié | Référence (Sondage) |
| Escalier n°1 | Escalier n°1 - Ensemble des contre-marches | Béton - Peinture | |
| | Escalier n°1 - Ensemble des marches | Béton - Peinture | |
| Escalier n°2 | Escalier n°1 - Ensemble des contre-marches | Béton - Peinture | |
| | Escalier n°1 - Ensemble des marches | Béton - Peinture | |
| Escalier n°3 | Escalier n°1 - Ensemble des contre-marches | Béton - Peinture | |
| | Escalier n°1 - Ensemble des marches | Béton - Peinture | |
| Escalier n°4 | Escalier n°1 - Ensemble des contre-marches | Béton - Peinture | |
| | Escalier n°1 - Ensemble des marches | Béton - Peinture | |
| Escalier n°5 | Escalier n°1 - Ensemble des contre-marches | Béton - Peinture | |
| | Escalier n°1 - Ensemble des marches | Béton - Peinture | |

| Z005 : Poteau Béton / Enduit Peinture (continue : NON) | | | |
|---|--------------------|--------------------------------------|----------------------------|
| Localisation | Désignation | Matériau ou Produit identifié | Référence (Sondage) |
| Escalier n°1 | Poteau | Béton / Enduit - Peinture | |
| Escalier n°2 | Poteau | Béton / Enduit - Peinture | |
| Escalier n°3 | Poteau | Béton / Enduit - Peinture | |
| Escalier n°4 | Poteau | Béton / Enduit - Peinture | |
| Escalier n°5 | Poteau | Béton / Enduit - Peinture | |

| Z006 : Plafond Sous face escalier Béton / Enduit Peinture (continue : NON) | | | |
|---|------------------------------|--------------------------------------|----------------------------|
| Localisation | Désignation | Matériau ou Produit identifié | Référence (Sondage) |
| Escalier n°1 | Plafond - Sous face escalier | Béton / Enduit - Peinture | |
| Escalier n°2 | Plafond - Sous face escalier | Béton / Enduit - Peinture | |
| Escalier n°3 | Plafond - Sous face escalier | Béton / Enduit - Peinture | |
| Escalier n°4 | Plafond - Sous face escalier | Béton / Enduit - Peinture | |

Z007 : Plancher Colle dalles vinyles (continue : NON)

| Localisation | Désignation | Matériau ou Produit identifié | Référence (Sondage) |
|--------------|-------------|-------------------------------|---------------------|
| Palier | Plancher | Colle - dalles vinyles | |
| Palier n°3 | Plancher | Colle - dalles vinyles | |
| Palier n°4 | Plancher | Colle - dalles vinyles | |
| Palier n°5 | Plancher | Colle - dalles vinyles | |
| Palier n°6 | Plancher | Colle - dalles vinyles | |

Z008 : Plancher Béton/ragreage Peinture (continue : NON)

| Localisation | Désignation | Matériau ou Produit identifié | Référence (Sondage) |
|---------------------|-------------|-------------------------------|---------------------|
| Cage d'escalier n°2 | Plancher | Béton/ragreage - Peinture | |
| Cage d'escalier n°3 | Plancher | Béton/ragreage - Peinture | |
| Cage d'escalier n°4 | Plancher | Béton/ragreage - Peinture | |
| Cage d'escalier n°5 | Plancher | Béton/ragreage - Peinture | |
| Cage d'escalier n°6 | Plancher | Béton/ragreage - Peinture | |

5 Résultats du repérage
5.1 Résultats de l'Analyse Documentaire :

| Titre |
|----------------------|
| Programme de travaux |

5.2 Liste des matériaux et produits repérés

| Local | Etage | Zone | Elément | Matériau / Produit | Critère(s) ayant permis de conclure | Présence d'amiante (oui/non) | état de dégradation abrégé | Estimation de la quantité |
|---------------------|----------|---------|---|---------------------------------------|-------------------------------------|------------------------------|----------------------------|---------------------------|
| Cage d'escalier n°1 | RDC | AB | Murs | Béton / Enduit - Peinture gouttelette | Résultat d'analyse (P002) | Oui | MND | |
| | | CD | Cloisons | Plâtre/enduit - Peinture gouttelette | Résultat d'analyse (P001) | Non | MD | |
| | | Plafond | Plafond | Béton / Enduit - Peinture | Résultat d'analyse (P003) | Oui | MND | |
| Escalier n°1 | RDC/1er | A | Poteau | Béton / Enduit - Peinture | Résultat d'analyse (P005) | Oui | MND | |
| | | BCD | Murs | Béton / Enduit - Peinture gouttelette | Résultat d'analyse (P002) | Oui | MND | |
| | | Plafond | Plafond - Sous face escalier | Béton / Enduit - Peinture | Résultat d'analyse (P006) | Non | MND | |
| | | Sol | Escalier n°1 - Ensemble des contremarches | Béton - Peinture | Résultat d'analyse (P004) | Oui | MND | |
| | | Sol | Escalier n°1 - Ensemble des marches | Béton - Peinture | Résultat d'analyse (P004) | Oui | MND | |
| Palier | 1er | Sol | Plancher | Colle - dalles vinyles | Résultat d'analyse (P007) | Non | MND | |
| Cage d'escalier n°2 | 1er | Sol | Plancher | Béton/ragréage - Peinture | Résultat d'analyse (P008) | Non | MND | |
| | | AB | Murs | Béton / Enduit - Peinture gouttelette | Résultat d'analyse (P002) | Oui | MND | |
| | | Plafond | Plafond | Béton / Enduit - Peinture | Résultat d'analyse (P003) | Oui | MND | |
| Escalier n°2 | 1er/2ème | A | Poteau | Béton / Enduit - Peinture | Résultat d'analyse (P005) | Oui | MND | |
| | | BCD | Murs | Béton / Enduit - Peinture gouttelette | Résultat d'analyse (P002) | Oui | MND | |
| | | Plafond | Plafond - Sous face escalier | Béton / Enduit - Peinture | Résultat d'analyse (P006) | Non | MND | |
| | | Sol | Escalier n°1 - Ensemble des contremarches | Béton - Peinture | Résultat d'analyse (P004) | Oui | MND | |
| | | Sol | Escalier n°1 - Ensemble | Béton - Peinture | Résultat d'analyse (P004) | Oui | MND | |

| Local | Etage | Zone | Elément | Matériau / Produit | Critère(s) ayant permis de conclure | Présence d'amiante (oui/non) | état de dégradation abrégé | Estimation de la quantité |
|---------------------|-----------|---------|---|---------------------------------------|-------------------------------------|------------------------------|----------------------------|---------------------------|
| | | | des marches | | | | | |
| Palier n°3 | 2ème | Sol | Plancher | Colle - dalles vinyles | Résultat d'analyse (P007) | Non | MND | |
| Cage d'escalier n°3 | 2ème | AB | Murs | Béton / Enduit - Peinture gouttelette | Résultat d'analyse (P002) | Oui | MND | |
| | | Plafond | Plafond | Béton / Enduit - Peinture | Résultat d'analyse (P003) | Oui | MND | |
| | | Sol | Plancher | Béton/ragréage - Peinture | Résultat d'analyse (P008) | Non | MND | |
| Escalier n°3 | 2ème/3ème | A | Poteau | Béton / Enduit - Peinture | Résultat d'analyse (P005) | Oui | MND | |
| | | BCD | Murs | Béton / Enduit - Peinture gouttelette | Résultat d'analyse (P002) | Oui | MND | |
| | | Plafond | Plafond - Sous face escalier | Béton / Enduit - Peinture | Résultat d'analyse (P006) | Non | MND | |
| | | Sol | Escalier n°1 - Ensemble des contremarches | Béton - Peinture | Résultat d'analyse (P004) | Oui | MND | |
| | | Sol | Escalier n°1 - Ensemble des marches | Béton - Peinture | Résultat d'analyse (P004) | Oui | MND | |
| Palier n°4 | 3ème | Sol | Plancher | Colle - dalles vinyles | Résultat d'analyse (P009) | Oui | MND | |
| Cage d'escalier n°4 | 3ème | ABD | Murs | Béton / Enduit - Peinture gouttelette | Résultat d'analyse (P011) | Non | MND | |
| | | Plafond | Plafond | Béton / Enduit - Peinture | Résultat d'analyse (P012) | Oui | MND | |
| | | Sol | Plancher | Béton/ragréage - Peinture | Résultat d'analyse (P010) | Non | MND | |
| Escalier n°4 | 3ème/4ème | A | Poteau | Béton / Enduit - Peinture | Résultat d'analyse (P014) | Oui | MND | |
| | | BCD | Murs | Béton / Enduit - Peinture gouttelette | Résultat d'analyse (P002) | Oui | MND | |
| | | Plafond | Plafond - Sous face escalier | Béton / Enduit - Peinture | Résultat d'analyse (P015) | Oui | MND | |
| | | Sol | Escalier n°1 - Ensemble des contremarches | Béton - Peinture | Résultat d'analyse (P004) | Oui | MND | |
| | | Sol | Escalier n°1 - | Béton - | Résultat | Oui | MND | |

| Local | Etage | Zone | Elément | Matériau / Produit | Critère(s) ayant permis de conclure | Présence d'amiante (oui/non) | état de dégradation abrégé | Estimation de la quantité |
|---------------------|-----------|---------|---|---------------------------------------|-------------------------------------|------------------------------|----------------------------|---------------------------|
| | | | Ensemble des marches | Peinture | d'analyse (P013) | | | |
| Palier n°5 | 4ème | Sol | Plancher | Colle - dalles vinyles | Résultat d'analyse (P007) | Non | MND | |
| Cage d'escalier n°5 | 4ème | AB | Murs | Béton / Enduit - Peinture gouttelette | Résultat d'analyse (P002) | Oui | MND | |
| | | Plafond | Plafond | Béton / Enduit - Peinture | Résultat d'analyse (P003) | Oui | MND | |
| | | Sol | Plancher | Béton/ragréage - Peinture | Résultat d'analyse (P008) | Non | MND | |
| Escalier n°5 | 4ème/5ème | A | Poteau | Béton / Enduit - Peinture | Résultat d'analyse (P021) | Oui | MND | |
| | | BCD | Murs | Béton / Enduit - Peinture gouttelette | Résultat d'analyse (P002) | Oui | MND | |
| | | Plafond | Plafond | Béton / Enduit - Peinture | Résultat d'analyse (P003) | Oui | MND | |
| | | Sol | Escalier n°1 - Ensemble des contremarches | Béton - Peinture | Résultat d'analyse (P004) | Oui | MND | |
| | | Sol | Escalier n°1 - Ensemble des marches | Béton - Peinture | Résultat d'analyse (P020) | Oui | MND | |
| Cage d'escalier n°6 | 5ème | ABD | Murs | Béton / Enduit - Peinture gouttelette | Résultat d'analyse (P018) | Non | MND | |
| | | Plafond | Plafond | Béton / Enduit - Peinture | Résultat d'analyse (P019) | Non | MND | |
| | | Sol | Plancher | Béton/ragréage - Peinture | Résultat d'analyse (P017) | Non | MND | |
| Palier n°6 | 5ème | Sol | Plancher | Colle - dalles vinyles | Résultat d'analyse (P016) | Oui | MND | |

5.3 Liste des matériaux et produits contenant de l'amiante repérés

Eléments contenant de l'amiante :

| N° Local | Local | Elément | Zone | Matériau / Produit | Méthode | référence du prélèvement | état de dégradation abrégé | (AVT2019) Quantification |
|----------|---------------------|---------|---------|---------------------------------------|---------------------------|--------------------------|----------------------------|--------------------------|
| 2 | Cage d'escalier n°1 | Murs | AB | Béton / Enduit - Peinture gouttelette | Résultat d'analyse (P002) | P002 | MND | |
| | | Plafond | Plafond | Béton / Enduit - Peinture | Résultat d'analyse (P003) | P003 | MND | |

| N° Local | Local | Élément | Zone | Matériau / Produit | Méthode | référence du prélèvement | état de dégradation abrégé | (AVT2019) Quantification |
|----------|---------------------|--|---------|---------------------------------------|---------------------------|--------------------------|----------------------------|--------------------------|
| 3 | Escalier n°1 | Poteau | A | Béton / Enduit - Peinture | Résultat d'analyse (P005) | P005 | MND | |
| | | Murs | BCD | Béton / Enduit - Peinture gouttelette | Résultat d'analyse (P002) | P002 | MND | |
| | | Escalier n°1 - Ensemble des contre-marches | Sol | Béton - Peinture | Résultat d'analyse (P004) | P004 | MND | |
| | | Escalier n°1 - Ensemble des marches | Sol | Béton - Peinture | Résultat d'analyse (P004) | P004 | MND | |
| 5 | Cage d'escalier n°2 | Murs | AB | Béton / Enduit - Peinture gouttelette | Résultat d'analyse (P002) | P002 | MND | |
| | | Plafond | Plafond | Béton / Enduit - Peinture | Résultat d'analyse (P003) | P003 | MND | |
| 6 | Escalier n°2 | Poteau | A | Béton / Enduit - Peinture | Résultat d'analyse (P005) | P005 | MND | |
| | | Murs | BCD | Béton / Enduit - Peinture gouttelette | Résultat d'analyse (P002) | P002 | MND | |
| | | Escalier n°1 - Ensemble des contre-marches | Sol | Béton - Peinture | Résultat d'analyse (P004) | P004 | MND | |
| | | Escalier n°1 - Ensemble des marches | Sol | Béton - Peinture | Résultat d'analyse (P004) | P004 | MND | |
| 8 | Cage d'escalier n°3 | Murs | AB | Béton / Enduit - Peinture gouttelette | Résultat d'analyse (P002) | P002 | MND | |
| | | Plafond | Plafond | Béton / Enduit - Peinture | Résultat d'analyse (P003) | P003 | MND | |
| 9 | Escalier n°3 | Poteau | A | Béton / Enduit - Peinture | Résultat d'analyse (P005) | P005 | MND | |
| | | Murs | BCD | Béton / Enduit - Peinture gouttelette | Résultat d'analyse (P002) | P002 | MND | |
| | | Escalier n°1 - Ensemble des contre-marches | Sol | Béton - Peinture | Résultat d'analyse (P004) | P004 | MND | |
| | | Escalier n°1 - Ensemble des marches | Sol | Béton - Peinture | Résultat d'analyse (P004) | P004 | MND | |
| 10 | Palier n°4 | Plancher | Sol | Colle - dalles vinyles | Résultat d'analyse (P009) | P009 | MND | |
| 11 | Cage d'escalier n°4 | Plafond | Plafond | Béton / Enduit - Peinture | Résultat d'analyse (P012) | P012 | MND | |
| 12 | Escalier n°4 | Poteau | A | Béton / Enduit - Peinture | Résultat d'analyse (P014) | P014 | MND | |
| | | Murs | BCD | Béton / Enduit - Peinture gouttelette | Résultat d'analyse (P002) | P002 | MND | |
| | | Plafond - Sous face escalier | Plafond | Béton / Enduit - Peinture | Résultat d'analyse (P015) | P015 | MND | |
| | | Escalier n°1 - Ensemble des contre-marches | Sol | Béton - Peinture | Résultat d'analyse (P004) | P004 | MND | |
| | | Escalier n°1 - Ensemble des marches | Sol | Béton - Peinture | Résultat d'analyse (P013) | P013 | MND | |
| 14 | Cage d'escalier n°5 | Murs | AB | Béton / Enduit - Peinture gouttelette | Résultat d'analyse (P002) | P002 | MND | |
| | | Plafond | Plafond | Béton / Enduit - Peinture | Résultat d'analyse (P003) | P003 | MND | |
| 15 | Escalier n°5 | Poteau | A | Béton / Enduit - Peinture | Résultat d'analyse (P021) | P021 | MND | |
| | | Murs | BCD | Béton / Enduit - Peinture gouttelette | Résultat d'analyse (P002) | P002 | MND | |
| | | Plafond | Plafond | Béton / Enduit - Peinture | Résultat d'analyse (P003) | P003 | MND | |
| | | Escalier n°1 - Ensemble des contre-marches | Sol | Béton - Peinture | Résultat d'analyse (P004) | P004 | MND | |
| | | Escalier n°1 - Ensemble des marches | Sol | Béton - Peinture | Résultat d'analyse (P020) | P020 | MND | |
| 17 | Palier n°6 | Plancher | Sol | Colle - dalles vinyles | Résultat d'analyse (P016) | P016 | MND | |

5.4 Rappel des obligations du propriétaire concerné par la mission de repérage

En cas de mission de repérage portant sur une partie privative d'un immeuble collectif à usage d'habitation, son propriétaire met à jour le contenu du « dossier amiante – parties privatives » (DAPP) prévu à l'article R. 1334-29-4 I du code de la santé publique, en y intégrant les données issues du rapport ou du pré-rapport de repérage amiante avant travaux. Il tient à disposition et communique ce DAPP, ainsi complété, selon les modalités prévues au II de l'article R. 1334-29-4 du code de la santé publique.

En cas de mission de repérage portant sur les parties communes d'un immeuble collectif à usage d'habitation ou sur un immeuble non utilisé à fin d'habitation, son propriétaire met à jour le contenu du « dossier technique amiante » (DTA) prévu au I de l'article R. 1334-29-5 du code de la santé publique ainsi que de sa fiche récapitulative, en y intégrant les données issues du rapport ou du pré-rapport de repérage amiante avant travaux. Il tient à disposition et communique ce DTA, ainsi complété, selon les modalités prévues au II de l'article R. 1334-29-5 du code de la santé publique.

En cas de mission de repérage portant sur tout ou partie d'un immeuble d'habitation ne comprenant qu'un seul logement, son propriétaire conserve le rapport ou le pré-rapport restituant les conditions de réalisation et les conclusions de cette recherche d'amiante. Il communique ce rapport, sur leur demande, à toute personne physique ou morale appelée à effectuer des travaux dans l'immeuble bâti ainsi qu'aux agents de contrôle de l'inspection du travail mentionnés à l'article L. 8211-1 du code du travail, aux agents du service de prévention des organismes de sécurité sociale et, en cas d'opération relevant du champ de l'article R. 4534-1 du code du travail, de l'organisme professionnel de prévention du bâtiment et des travaux publics.

ANNEXE : Fiches d'identification et de cotation

PRELEVEMENT : P001

Emplacement



| Nom du client | Numéro de dossier | Localisation |
|----------------------------------|---------------------------|--|
| HABITAT 77 OPH DE SEINE DE MARNE | RAAT_PC BAT 15 BEAUREGARD | RDC - Cage d'escalier n°1 Cloisons - CD |
| Nom de l'opérateur | Date de prélèvement | Matériau |
| Hivet David | 04/05/2021 | Plâtre/enduit - Peinture gouttelette |
| Résultat amiante | | |
| absence d'amiante | | |

PRELEVEMENT : P002

Emplacement



| Nom du client | Numéro de dossier | Localisation |
|--|---------------------------|--|
| HABITAT 77 OPH DE SEINE DE MARNE | RAAT_PC BAT 15 BEAUREGARD | RDC - Cage d'escalier n°1 Murs - AB |
| Nom de l'opérateur | Date de prélèvement | Matériau |
| Hivet David | 04/05/2021 | Béton / Enduit - Peinture gouttelette |
| Résultat amiante | | |
| Présence d'amiante (Fibres d'amiante de type chrysotile) | | |

PRELEVEMENT : P003

Emplacement



| Nom du client | Numéro de dossier | Localisation |
|--|---------------------------|--|
| HABITAT 77 OPH DE SEINE DE MARNE | RAAT_PC BAT 15 BEAUREGARD | RDC - Cage d'escalier n°1 Plafond - Plafond |
| Nom de l'opérateur | Date de prélèvement | Matériau |
| Hivet David | 04/05/2021 | Béton / Enduit - Peinture |
| Résultat amiante | | |
| Présence d'amiante (Fibres d'amiante de type chrysotile) | | |

PRELEVEMENT : P004

Emplacement



| Nom du client | Numéro de dossier | Localisation |
|--|---------------------------|--|
| HABITAT 77 OPH DE SEINE DE MARNE | RAAT_PC BAT 15 BEAUREGARD | RDC/1er - Escalier n°1 Escalier n°1 - Sol |
| Nom de l'opérateur | Date de prélèvement | Matériau |
| Hivet David | 04/05/2021 | Béton - Peinture |
| Résultat amiante | | |
| Présence d'amiante (Fibres d'amiante de type chrysotile) | | |

PRELEVEMENT : P005

Emplacement



| Nom du client | Numéro de dossier | Localisation |
|--|---------------------------|--------------------------------------|
| HABITAT 77 OPH DE SEINE DE MARNE | RAAT_PC BAT 15 BEAUREGARD | RDC/1er - Escalier n°1 Poteau - A |
| Nom de l'opérateur | Date de prélèvement | Matériau |
| Hivet David | 04/05/2021 | Béton / Enduit - Peinture |
| Résultat amiante | | |
| Présence d'amiante (Fibres d'amiante de type chrysotile) | | |

PRELEVEMENT : P006

Emplacement



| Nom du client | Numéro de dossier | Localisation |
|----------------------------------|---------------------------|---|
| HABITAT 77 OPH DE SEINE DE MARNE | RAAT_PC BAT 15 BEAUREGARD | RDC/1er - Escalier n°1 Plafond - Plafond |
| Nom de l'opérateur | Date de prélèvement | Matériau |
| Hivet David | 04/05/2021 | Béton / Enduit - Peinture |
| Résultat amiante | | |
| absence d'amiante | | |

PRELEVEMENT : P007

Emplacement



| Nom du client | Numéro de dossier | Localisation |
|----------------------------------|---------------------------|--------------------------------|
| HABITAT 77 OPH DE SEINE DE MARNE | RAAT_PC BAT 15 BEAUREGARD | 1er - Palier Plancher - Sol |
| Nom de l'opérateur | Date de prélèvement | Matériau |
| Hivet David | 04/05/2021 | Colle - dalles vinyles |
| Résultat amiante | | |
| absence d'amiante | | |

PRELEVEMENT : P008

Emplacement



| Nom du client | Numéro de dossier | Localisation |
|----------------------------------|---------------------------|---|
| HABITAT 77 OPH DE SEINE DE MARNE | RAAT_PC BAT 15 BEAUREGARD | 1er - Cage d'escalier n°2 Plancher - Sol |
| Nom de l'opérateur | Date de prélèvement | Matériau |
| Hivet David | 04/05/2021 | Béton/ragréage - Peinture |
| Résultat amiante | | |
| absence d'amiante | | |

PRELEVEMENT : P009

Emplacement



| Nom du client | Numéro de dossier | Localisation |
|--|---------------------------|-------------------------------------|
| HABITAT 77 OPH DE SEINE DE MARNE | RAAT_PC BAT 15 BEAUREGARD | 3ème - Palier n°4 Plancher - Sol |
| Nom de l'opérateur | Date de prélèvement | Matériau |
| Hivet David | 04/05/2021 | Colle - dalles vinyles |
| Résultat amiante | | |
| Présence d'amiante (Fibres d'amiante de type chrysotile) | | |

PRELEVEMENT : P010

Emplacement



| Nom du client | Numéro de dossier | Localisation |
|----------------------------------|---------------------------|--|
| HABITAT 77 OPH DE SEINE DE MARNE | RAAT_PC BAT 15 BEAUREGARD | 3ème - Cage d'escalier n°4 Plancher - Sol |
| Nom de l'opérateur | Date de prélèvement | Matériau |
| Hivet David | 04/05/2021 | Béton/ragréage - Peinture |
| Résultat amiante | | |
| absence d'amiante | | |

PRELEVEMENT : P011

Emplacement



| Nom du client | Numéro de dossier | Localisation |
|----------------------------------|---------------------------|--|
| HABITAT 77 OPH DE SEINE DE MARNE | RAAT_PC BAT 15 BEAUREGARD | 3ème - Cage d'escalier n°4 Murs - ABD |
| Nom de l'opérateur | Date de prélèvement | Matériau |
| Hivet David | 04/05/2021 | Béton / Enduit - Peinture gouttelette |
| Résultat amiante | | |
| absence d'amiante | | |

PRELEVEMENT : P012

Emplacement



| Nom du client | Numéro de dossier | Localisation |
|--|---------------------------|---|
| HABITAT 77 OPH DE SEINE DE MARNE | RAAT_PC BAT 15 BEAUREGARD | 3ème - Cage d'escalier n°4 Plafond - Plafond |
| Nom de l'opérateur | Date de prélèvement | Matériau |
| Hivet David | 04/05/2021 | Béton / Enduit - Peinture |
| Résultat amiante | | |
| Présence d'amiante (Fibres d'amiante de type chrysotile) | | |

PRELEVEMENT : P013

Emplacement



| Nom du client | Numéro de dossier | Localisation |
|--|---------------------------|--|
| HABITAT 77 OPH DE SEINE DE MARNE | RAAT_PC BAT 15 BEAUREGARD | 3ème/4ème - Escalier n°4 Escalier n°1 - Sol |
| Nom de l'opérateur | Date de prélèvement | Matériau |
| Hivet David | 04/05/2021 | Béton - Peinture |
| Résultat amiante | | |
| Présence d'amiante (Fibres d'amiante de type chrysotile) | | |

PRELEVEMENT : P014

Emplacement



| Nom du client | Numéro de dossier | Localisation |
|--|---------------------------|--|
| HABITAT 77 OPH DE SEINE DE MARNE | RAAT_PC BAT 15 BEAUREGARD | 3ème/4ème - Escalier n°4 Poteau - A |
| Nom de l'opérateur | Date de prélèvement | Matériau |
| Hivet David | 04/05/2021 | Béton / Enduit - Peinture |
| Résultat amiante | | |
| Présence d'amiante (Fibres d'amiante de type chrysotile) | | |

PRELEVEMENT : P015

Emplacement



| Nom du client | Numéro de dossier | Localisation |
|--|---------------------------|---|
| HABITAT 77 OPH DE SEINE DE MARNE | RAAT_PC BAT 15 BEAUREGARD | 3ème/4ème - Escalier n°4 Plafond - Plafond |
| Nom de l'opérateur | Date de prélèvement | Matériau |
| Hivet David | 04/05/2021 | Béton / Enduit - Peinture |
| Résultat amiante | | |
| Présence d'amiante (Fibres d'amiante de type chrysotile) | | |

PRELEVEMENT : P016

Emplacement

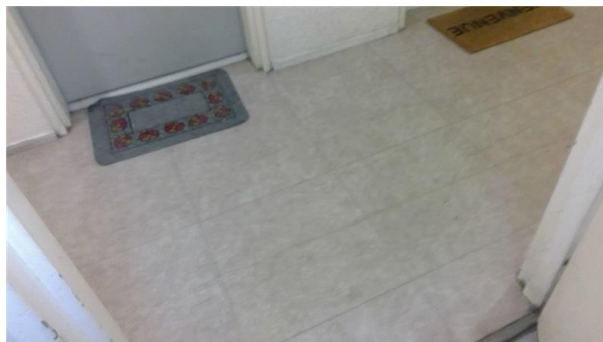

| Nom du client | Numéro de dossier | Localisation |
|--|---------------------------|-------------------------------------|
| HABITAT 77 OPH DE SEINE DE MARNE | RAAT_PC BAT 15 BEAUREGARD | 5ème - Palier n°6 Plancher - Sol |
| Nom de l'opérateur | Date de prélèvement | Matériau |
| Hivet David | 04/05/2021 | Colle - dalles vinyles |
| Résultat amiante | | |
| Présence d'amiante (Fibres d'amiante de type chrysotile) | | |

PRELEVEMENT : P017

Emplacement



| Nom du client | Numéro de dossier | Localisation |
|----------------------------------|---------------------------|--|
| HABITAT 77 OPH DE SEINE DE MARNE | RAAT_PC BAT 15 BEAUREGARD | 5ème - Cage d'escalier n°6 Plancher - Sol |
| Nom de l'opérateur | Date de prélèvement | Matériau |
| Hivet David | 04/05/2021 | Béton/ragréage - Peinture |
| Résultat amiante | | |
| absence d'amiante | | |

PRELEVEMENT : P018

Emplacement

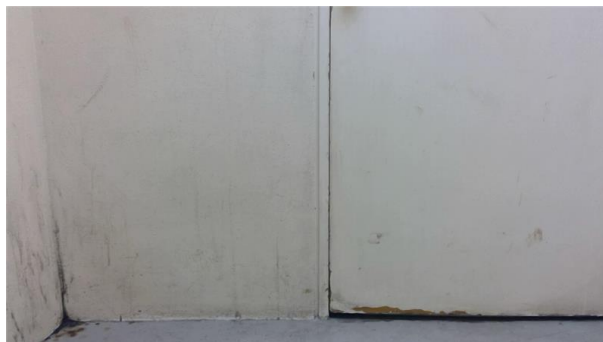

| Nom du client | Numéro de dossier | Localisation |
|----------------------------------|---------------------------|--|
| HABITAT 77 OPH DE SEINE DE MARNE | RAAT_PC BAT 15 BEAUREGARD | 5ème - Cage d'escalier n°6 Murs - ABD |
| Nom de l'opérateur | Date de prélèvement | Matériau |
| Hivet David | 04/05/2021 | Béton / Enduit - Peinture gouttelette |
| Résultat amiante | | |
| absence d'amiante | | |

| PRELEVEMENT : P019 | | |
|--|---------------------------|---|
| Emplacement | | |
|  | | |
| Nom du client | Numéro de dossier | Localisation |
| HABITAT 77 OPH DE SEINE DE MARNE | RAAT_PC BAT 15 BEAUREGARD | 5ème - Cage d'escalier n°6 Plafond - Plafond |
| Nom de l'opérateur | Date de prélèvement | Matériau |
| Hivet David | 04/05/2021 | Béton / Enduit - Peinture |
| Résultat amiante | | |
| absence d'amiante | | |

| PRELEVEMENT : P020 | | |
|--|---------------------------|--|
| Emplacement | | |
|  | | |
| Nom du client | Numéro de dossier | Localisation |
| HABITAT 77 OPH DE SEINE DE MARNE | RAAT_PC BAT 15 BEAUREGARD | 4ème/5ème - Escalier n°5 Escalier n°1 - Sol |
| Nom de l'opérateur | Date de prélèvement | Matériau |
| Hivet David | 04/05/2021 | Béton - Peinture |
| Résultat amiante | | |
| Présence d'amiante (Fibres d'amiante de type chrysotile) | | |

PRELEVEMENT : P021

Emplacement



| Nom du client | Numéro de dossier | Localisation |
|--|----------------------------|--|
| HABITAT 77 OPH DE SEINE DE MARNE | RAAT_PC BAT 15 BEAUREGARD | 4ème/5ème - Escalier n°5 Poteau - A |
| Nom de l'opérateur | Date de prélèvement | Matériau |
| Hivet David | 04/05/2021 | Béton / Enduit - Peinture |
| Résultat amiante | | |
| Présence d'amiante (Fibres d'amiante de type chrysotile) | | |

ANNEXE : Plans et/ou Croquis



Planche de repérage

| | | | | |
|-------------------|----------------------------|---------------------------|---|-------------|
| Client : | HABITAT 77 OPH DE SEINE DE | Titre : | Palier | |
| N° dossier : | RAAT_PC BAT 15 BEAUREGARD | Adresse : | Bâtiment 19 rue du Beauregard 77200 TORCY | |
| N° planche : | 1/18 | | | Version : 0 |
| Type : | Croquis | | | |
| Date : | 21/05/2021 | Localisation / Bâtiment : | 15 | |
| Intervenant : | Hivet David | Niveau : | RDC | |
| Origine du plan : | Cabinet de diagnostics | Commentaire : | | |

Legende :

 Prélèvements

 Prélèvements amiantés





Planche de repérage

| | | | |
|-------------------|----------------------------|---------------------------|---|
| Client : | HABITAT 77 OPH DE SEINE DE | Titre : | ESCALIER |
| N° dossier : | RAAT_PC BAT 15 BEAUREGARD | Adresse : | Bâtiment 19 rue du Beauregard 77200 TORCY |
| N° planche : | 2/18 | | |
| Type : | Croquis | | |
| Date : | 21/05/2021 | Localisation / Bâtiment : | 15 |
| Intervenant : | Hivet David | Niveau : | RDC/1er |
| Origine du plan : | Cabinet de diagnostics | Commentaire : | |

Legende :

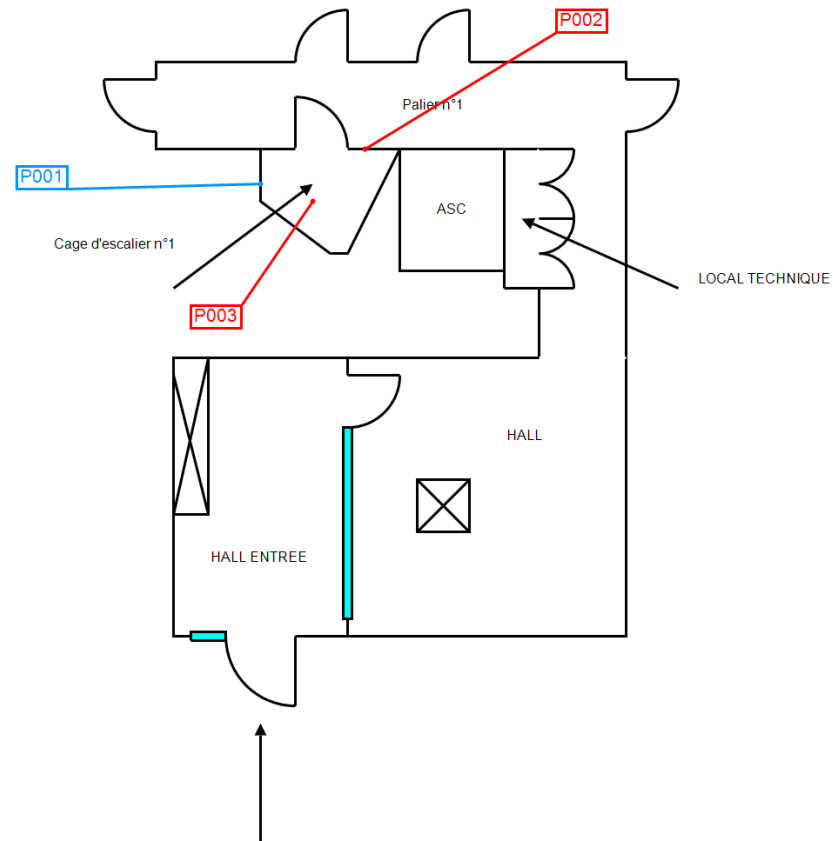
- Prélèvements
- Prélèvements amiantés

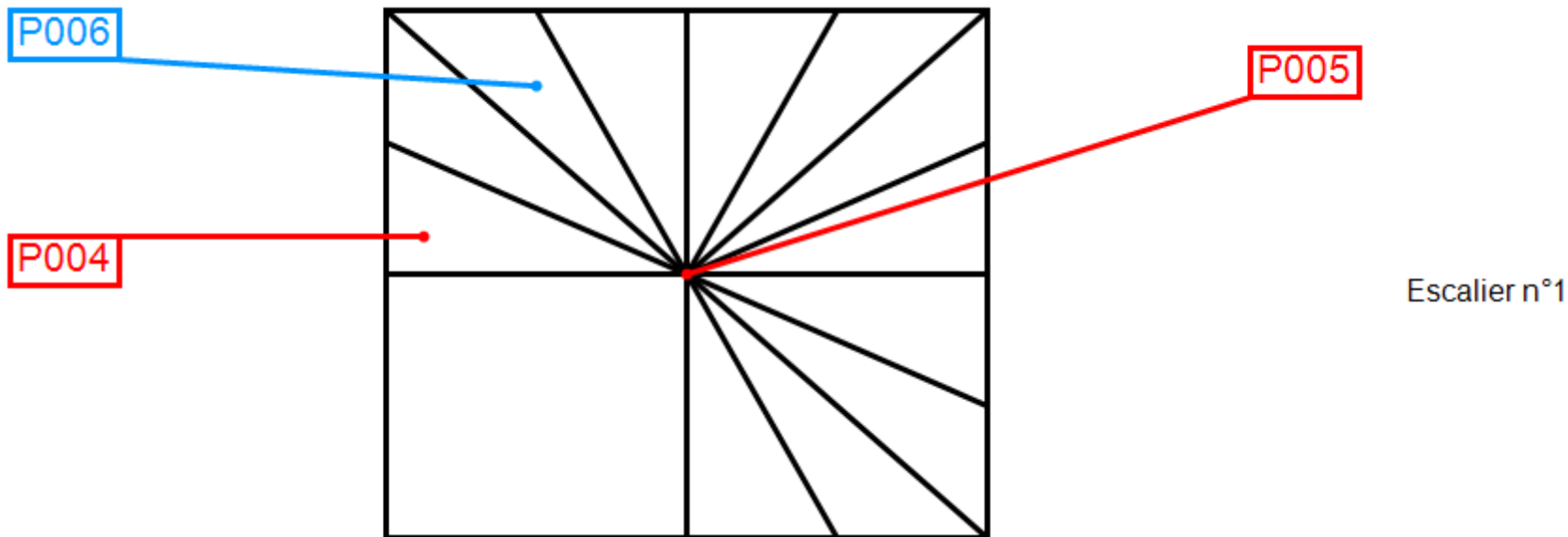

Escalier n°1



Planche de repérage

| | | | | |
|-------------------|----------------------------|---------------------------|---|-------------|
| Client : | HABITAT 77 OPH DE SEINE DE | Titre : | PALIER | |
| N° dossier : | RAAT_PC BAT 15 BEAUREGARD | Adresse : | Bâtiment 19 rue du Beauregard 77200 TORCY | |
| N° planche : | 3/18 | | | Version : 0 |
| Type : | Croquis | | | |
| Date : | 21/05/2021 | Localisation / Bâtiment : | 15 | |
| Intervenant : | Hivet David | Niveau : | 1er | |
| Origine du plan : | Cabinet de diagnostics | Commentaire : | | |

Legende :

-  Prélèvements
-  Prélèvements amiantés





Planche de repérage

| | | | | |
|-------------------|----------------------------|---------------------------|---|-------------|
| Client : | HABITAT 77 OPH DE SEINE DE | Titre : | ESCALIER | |
| N° dossier : | RAAT_PC BAT 15 BEAUREGARD | Adresse : | Bâtiment 19 rue du Beauregard 77200 TORCY | |
| N° planche : | 4/18 | | | Version : 0 |
| Type : | Croquis | | | |
| Date : | 21/05/2021 | Localisation / Bâtiment : | 15 | |
| Intervenant : | Hivet David | Niveau : | 1er/2ème | |
| Origine du plan : | Cabinet de diagnostics | Commentaire : | | |

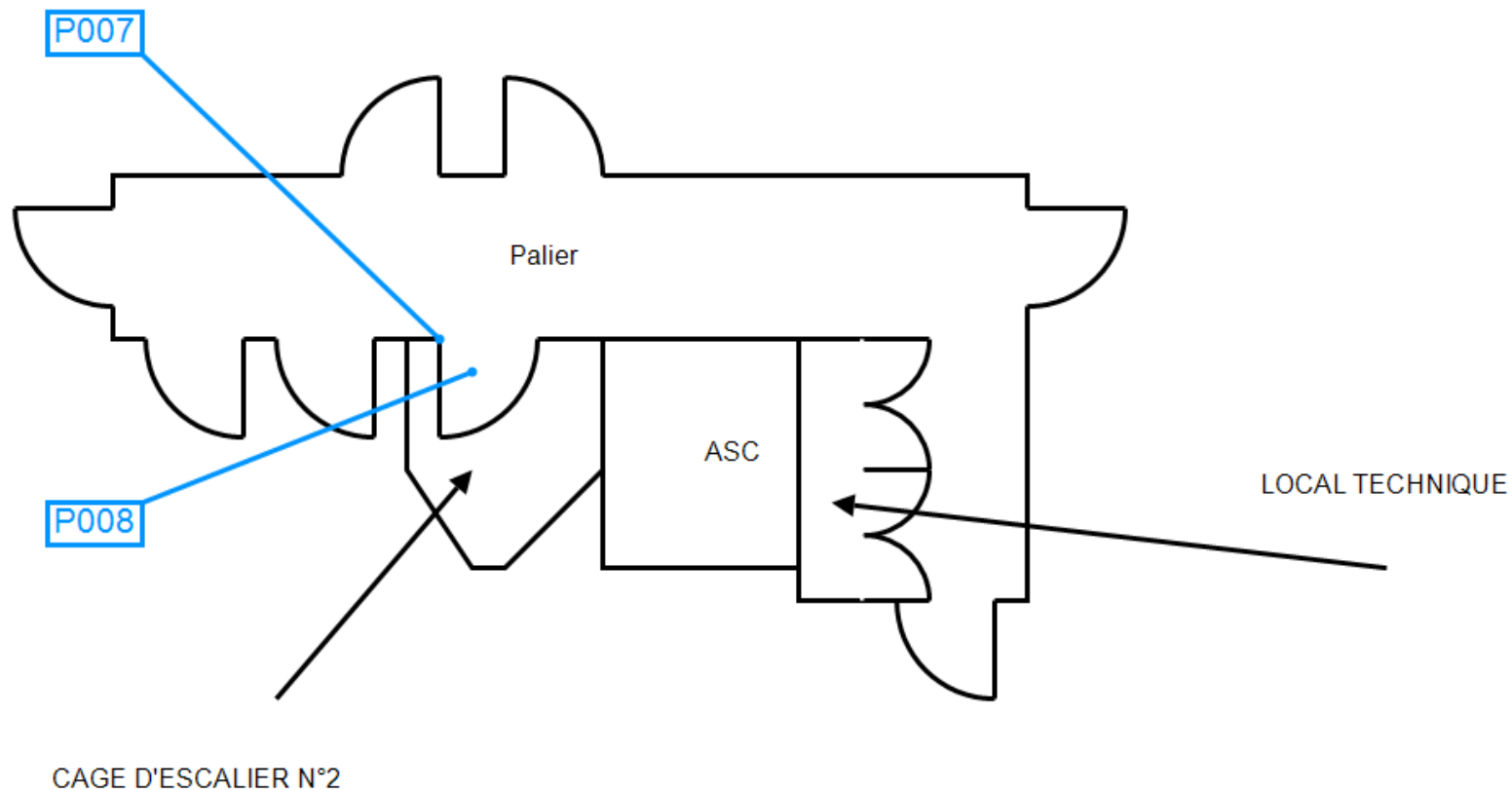
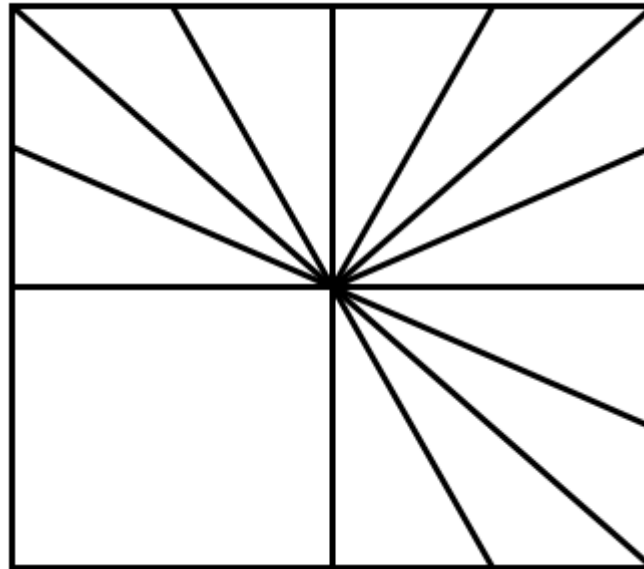

Escalier n°2



Planche de repérage

| | | | | |
|-------------------|----------------------------|---------------------------|---|-------------|
| Client : | HABITAT 77 OPH DE SEINE DE | Titre : | PALIER | |
| N° dossier : | RAAT_PC BAT 15 BEAUREGARD | Adresse : | Bâtiment 19 rue du Beauregard 77200 TORCY | |
| N° planche : | 5/18 | | | Version : 0 |
| Type : | Croquis | | | |
| Date : | 21/05/2021 | Localisation / Bâtiment : | 15 | |
| Intervenant : | Hivet David | Niveau : | 2ème | |
| Origine du plan : | Cabinet de diagnostics | Commentaire : | | |





Planche de repérage

| | | | | |
|-------------------|----------------------------|---------------------------|---|-------------|
| Client : | HABITAT 77 OPH DE SEINE DE | Titre : | ESCALIER | |
| N° dossier : | RAAT_PC BAT 15 BEAUREGARD | Adresse : | Bâtiment 19 rue du Beauregard 77200 TORCY | |
| N° planche : | 6/18 | | | Version : 0 |
| Type : | Croquis | | | |
| Date : | 21/05/2021 | Localisation / Bâtiment : | 15 | |
| Intervenant : | Hivet David | Niveau : | 2ème/3ème | |
| Origine du plan : | Cabinet de diagnostics | Commentaire : | | |

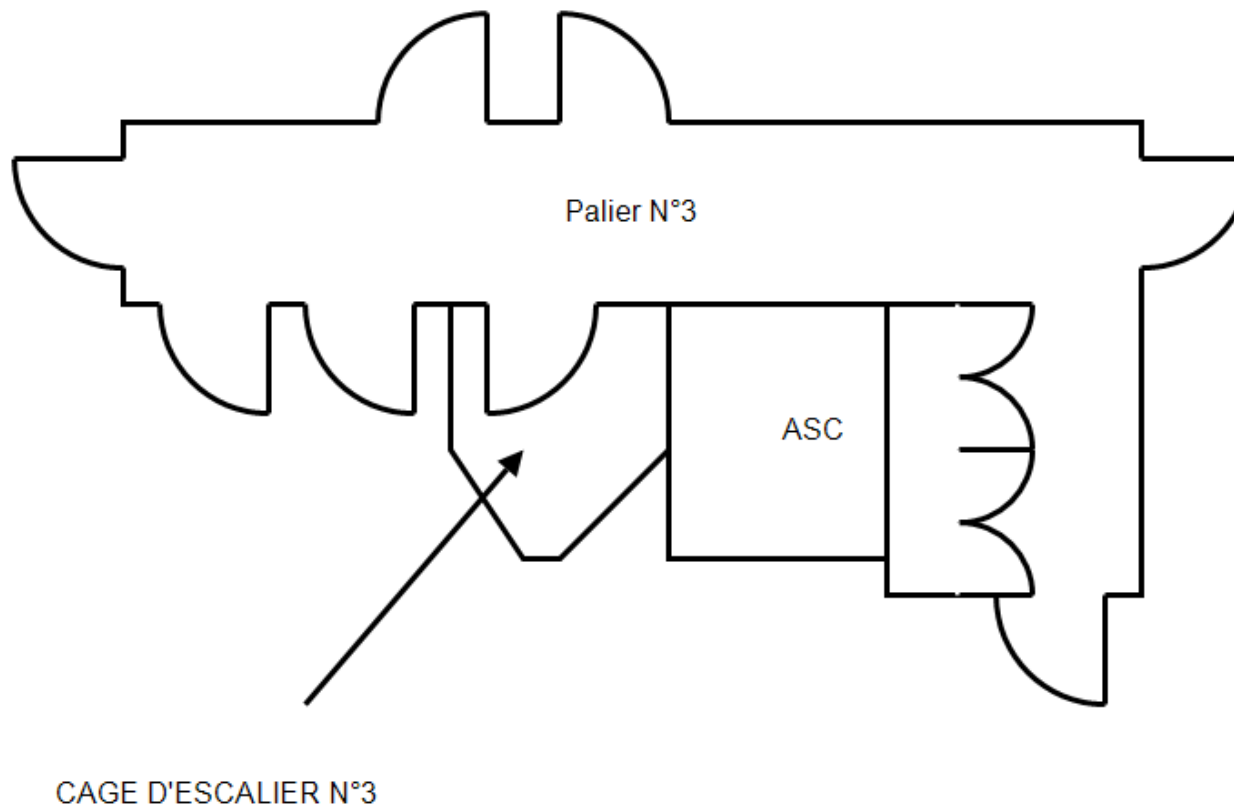
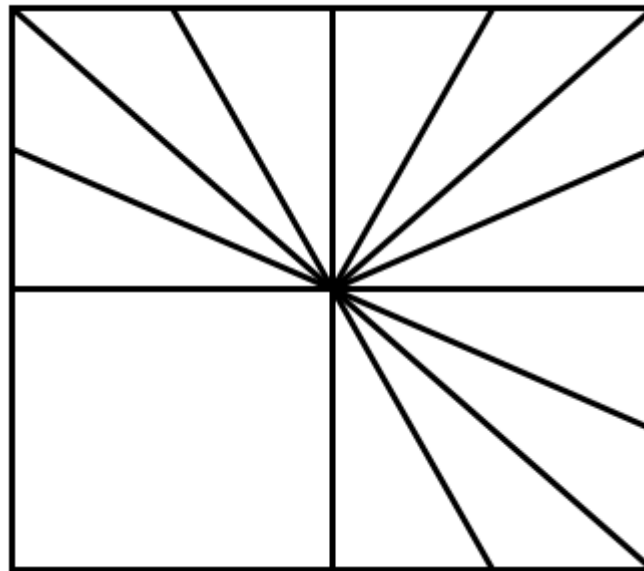

Escalier n°3



Planche de repérage

| | | | | |
|-------------------|----------------------------|---------------------------|---|-------------|
| Client : | HABITAT 77 OPH DE SEINE DE | Titre : | PALIER | |
| N° dossier : | RAAT_PC BAT 15 BEAUREGARD | Adresse : | Bâtiment 19 rue du Beauregard 77200 TORCY | |
| N° planche : | 7/18 | | | Version : 0 |
| Type : | Croquis | | | |
| Date : | 21/05/2021 | Localisation / Bâtiment : | 15 | |
| Intervenant : | Hivet David | Niveau : | 3ème | |
| Origine du plan : | Cabinet de diagnostics | Commentaire : | | |

Legende :

- Prélèvements
- Prélèvements amiantés





Planche de repérage

| | | | | |
|-------------------|----------------------------|---------------------------|---|-------------|
| Client : | HABITAT 77 OPH DE SEINE DE | Titre : | ESCALIER | |
| N° dossier : | RAAT_PC BAT 15 BEAUREGARD | Adresse : | Bâtiment 19 rue du Beauregard 77200 TORCY | |
| N° planche : | 8/18 | | | Version : 0 |
| Type : | Croquis | | | |
| Date : | 21/05/2021 | Localisation / Bâtiment : | 15 | |
| Intervenant : | Hivet David | Niveau : | 3ème/4ème | |
| Origine du plan : | Cabinet de diagnostics | Commentaire : | | |

Legende :

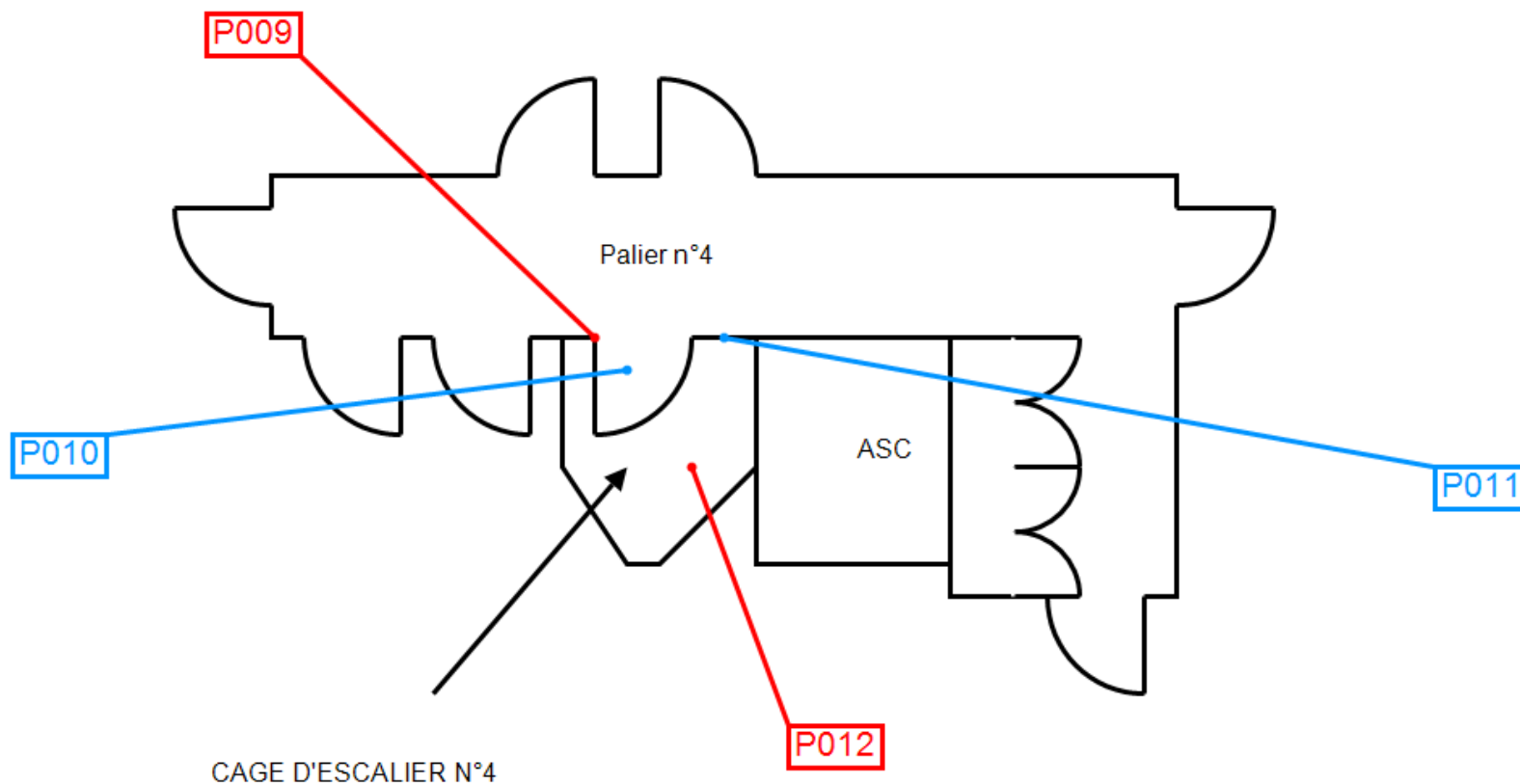
-  Prélèvements
-  Prélèvements amiantés





Planche de repérage

| | | | | |
|-------------------|----------------------------|---------------------------|---|-------------|
| Client : | HABITAT 77 OPH DE SEINE DE | Titre : | PALIER | |
| N° dossier : | RAAT_PC BAT 15 BEAUREGARD | Adresse : | Bâtiment 19 rue du Beauregard 77200 TORCY | |
| N° planche : | 9/18 | | | Version : 0 |
| Type : | Croquis | | | |
| Date : | 21/05/2021 | Localisation / Bâtiment : | 15 | |
| Intervenant : | Hivet David | Niveau : | 4ème | |
| Origine du plan : | Cabinet de diagnostics | Commentaire : | | |



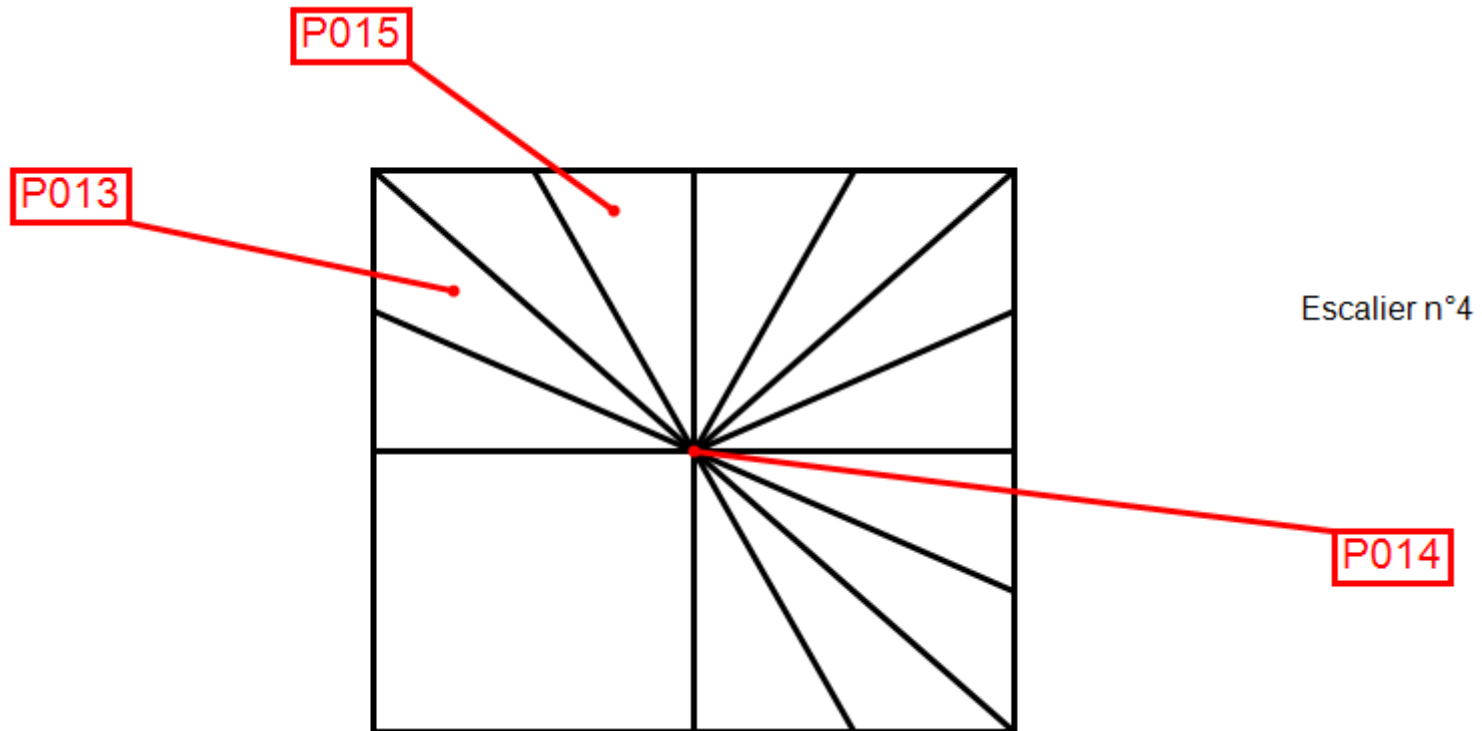

Planche de repérage

| | | | | |
|-------------------|----------------------------|---------------------------|---|-------------|
| Client : | HABITAT 77 OPH DE SEINE DE | Titre : | ESCALIER | |
| N° dossier : | RAAT_PC BAT 15 BEAUREGARD | Adresse : | Bâtiment 19 rue du Beauregard 77200 TORCY | |
| N° planche : | 10/18 | | | Version : 0 |
| Type : | Croquis | | | |
| Date : | 21/05/2021 | Localisation / Bâtiment : | 15 | |
| Intervenant : | Hivet David | Niveau : | 4ème/5ème | |
| Origine du plan : | Cabinet de diagnostics | Commentaire : | | |

Legende :

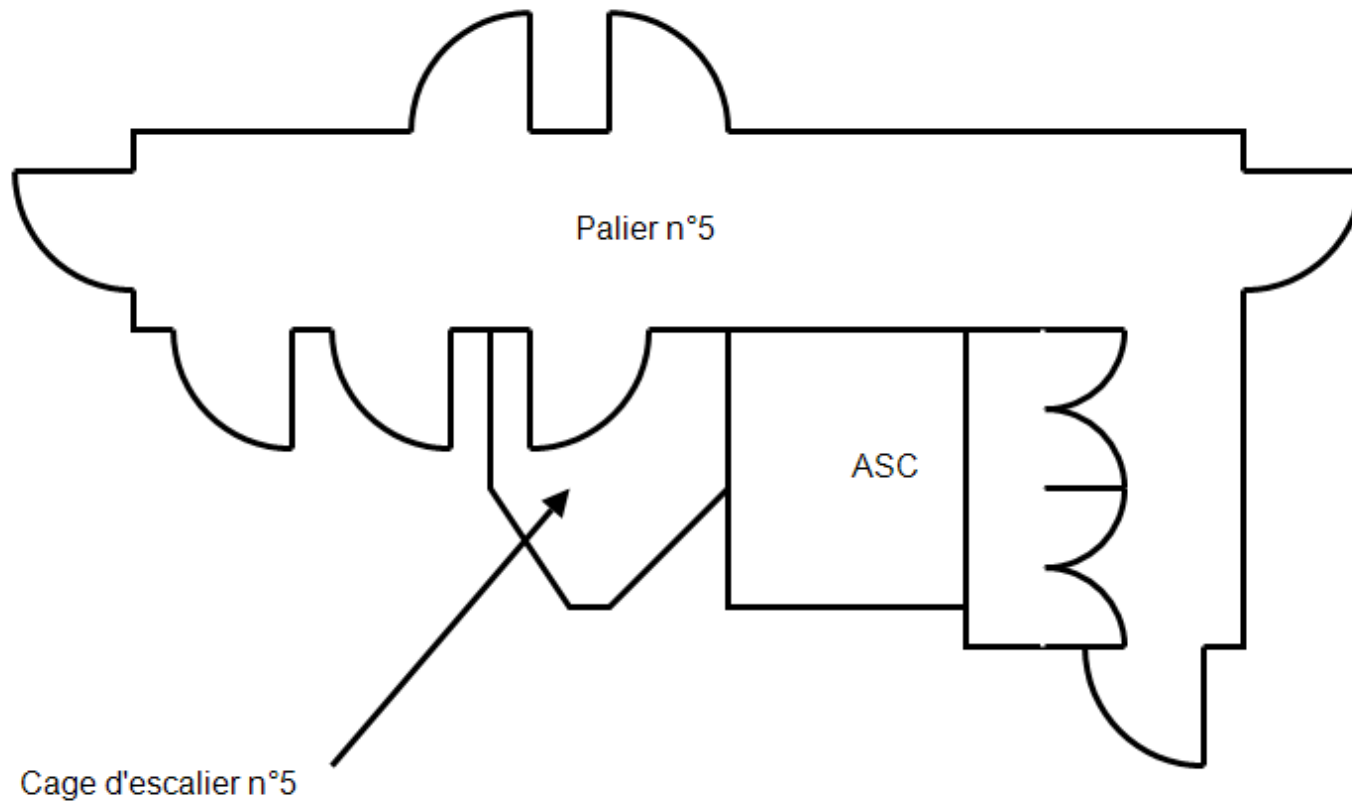

Prélèvements



Prélèvements amiantés

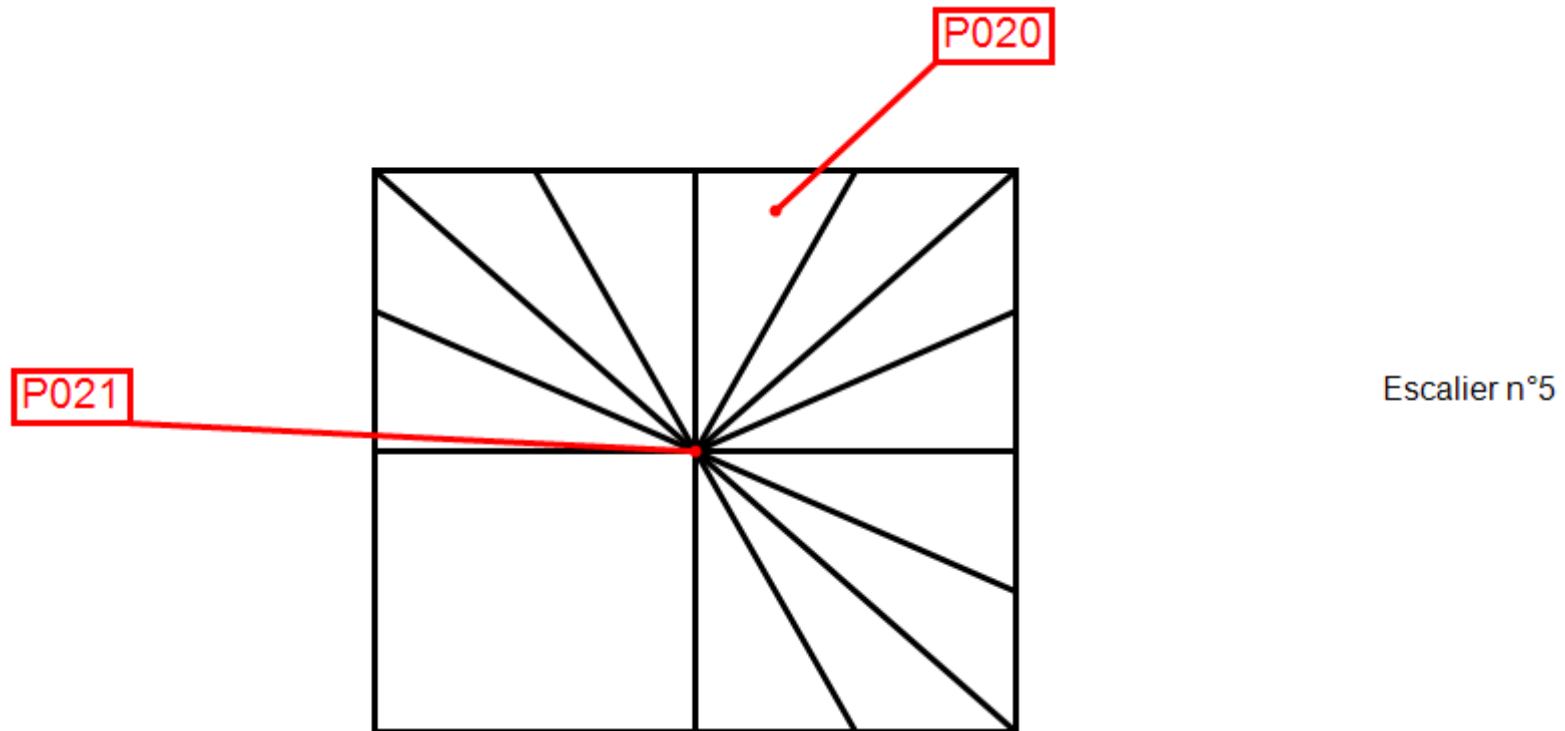

Escalier n°5



Planche de repérage

| | | | |
|-------------------|----------------------------|---------------------------|---|
| Client : | HABITAT 77 OPH DE SEINE DE | Titre : | PALIER |
| N° dossier : | RAAT_PC BAT 15 BEAUREGARD | Adresse : | Bâtiment 19 rue du Beauregard 77200 TORCY |
| N° planche : | 11/18 | | |
| Type : | Croquis | | |
| Date : | 21/05/2021 | Localisation / Bâtiment : | 15 |
| Intervenant : | Hivet David | Niveau : | 5ème |
| Origine du plan : | Cabinet de diagnostics | Commentaire : | |

Legende :

- Prélèvements
- Prélèvements amiantés





Planche de repérage

Legende :

 Mur Béton/Enduit Peinture Gouffette

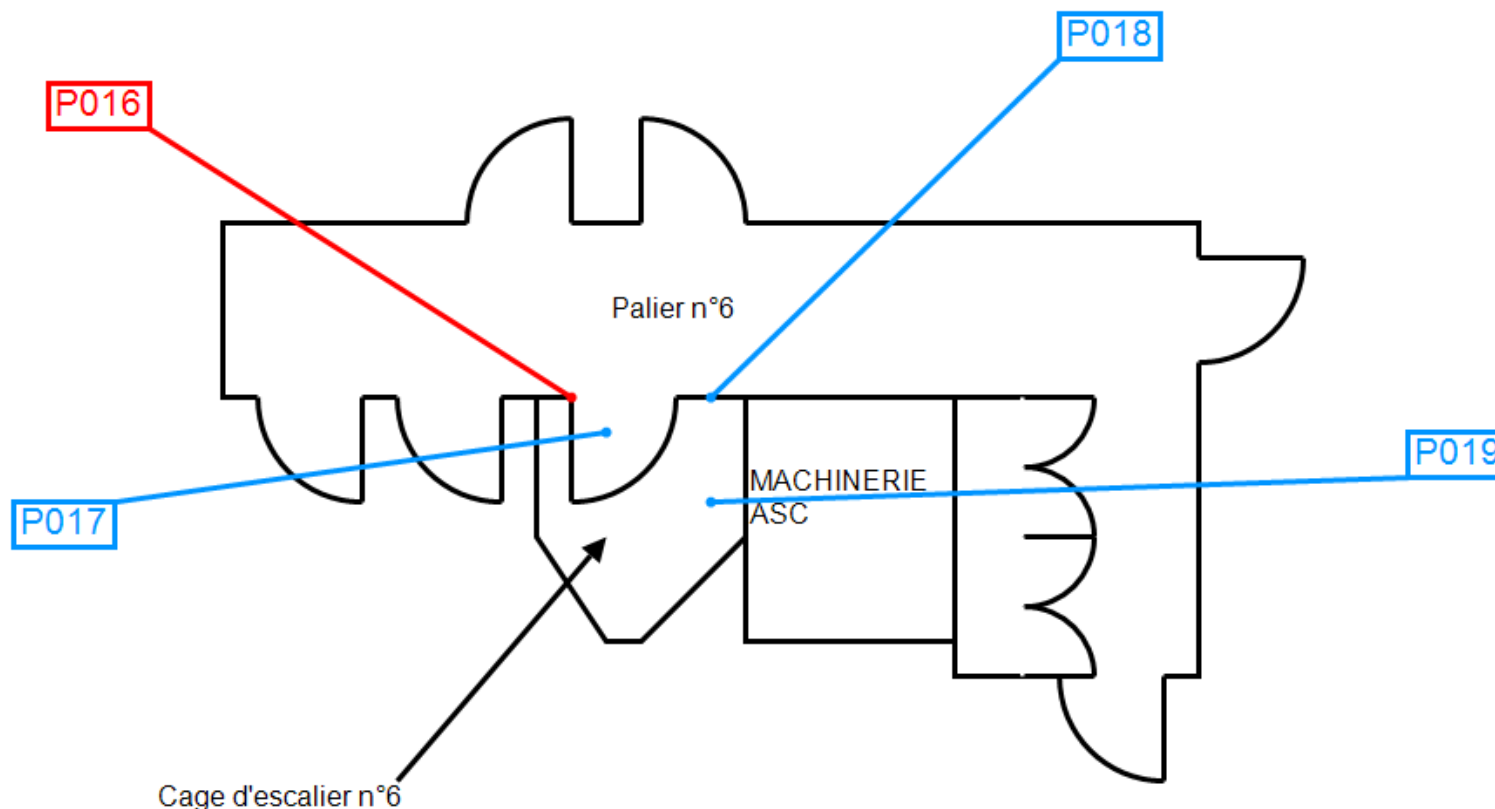
| | | | | |
|-------------------|----------------------------|---------------------------|---|-------------|
| Client : | HABITAT 77 OPH DE SEINE DE | Titre : | AMIANTE P002 P011 P018 | |
| N° dossier : | RAAT_PC BAT 15 BEAUREGARD | Adresse : | Bâtiment 19 rue du Beauregard 77200 TORCY | |
| N° planche : | 12/18 | | | Version : 0 |
| Type : | Croquis | | | |
| Date : | 21/05/2021 | Localisation / Bâtiment : | 15 | |
| Intervenant : | Hivet David | Niveau : | | |
| Origine du plan : | Cabinet de diagnostics | Commentaire : | | |





Planche de repérage

Legende :

 Mur Béton/Enduit Peinture Goutelette

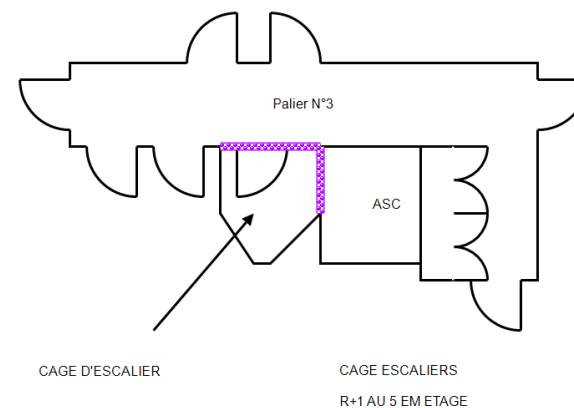
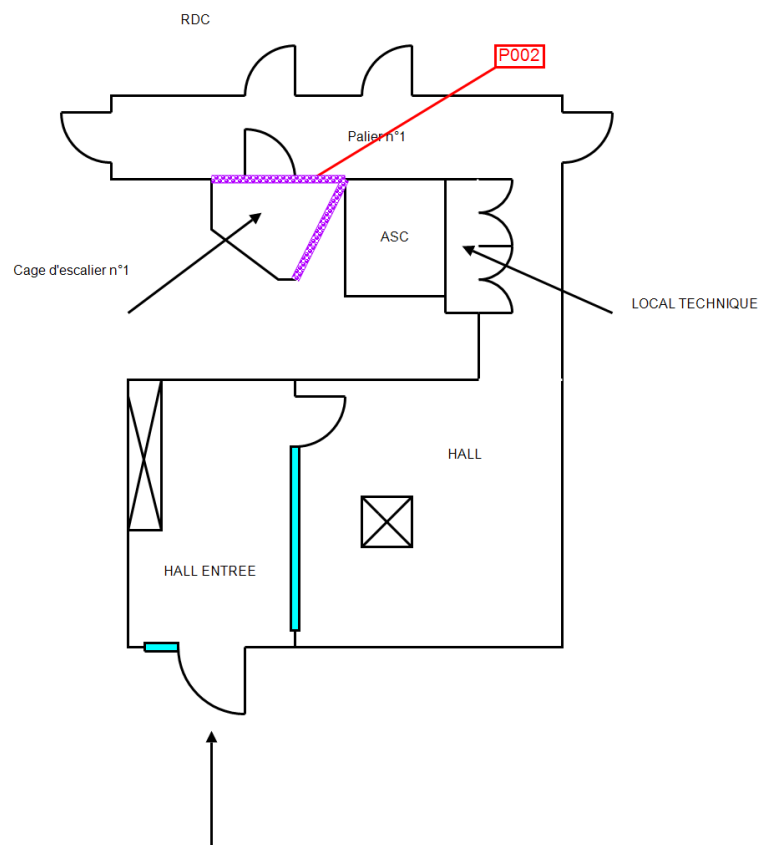
| | | | | |
|-------------------|----------------------------|---------------------------|---|-------------|
| Client : | HABITAT 77 OPH DE SEINE DE | Titre : | AMIANTE P002 P011 P018 | |
| N° dossier : | RAAT_PC BAT 15 BEAUREGARD | Adresse : | Bâtiment 19 rue du Beauregard 77200 TORCY | |
| N° planche : | 13/18 | | | Version : 0 |
| Type : | Croquis | | | |
| Date : | 21/05/2021 | Localisation / Bâtiment : | 15 | |
| Intervenant : | Hivet David | Niveau : | | |
| Origine du plan : | Cabinet de diagnostics | Commentaire : | | |

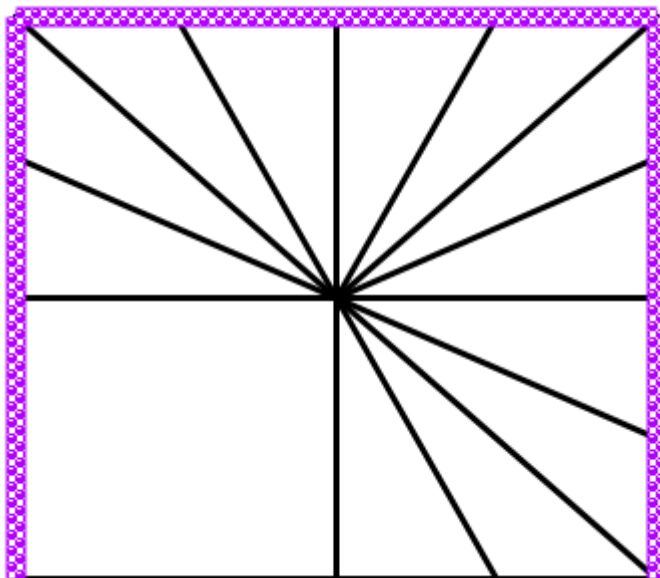

ESCALIERS
DU RDC au 5em Etage
Mur Bétn/Enduit Peinture Goutelette



Planche de repérage

| | | | |
|-------------------|----------------------------|---------------------------|---|
| Client : | HABITAT 77 OPH DE SEINE DE | Titre : | AMIANTE P003 P012 P019 |
| N° dossier : | RAAT_PC BAT 15 BEAUREGARD | Adresse : | Bâtiment 19 rue du Beauregard 77200 TORCY |
| N° planche : | 14/18 | | |
| Type : | Croquis | Localisation / Bâtiment : | 15 |
| Date : | 21/05/2021 | Niveau : | |
| Intervenant : | Hivet David | Commentaire : | |
| Origine du plan : | Cabinet de diagnostics | | |

Legende :

Plafond Béton/Enduit Peinture





Planche de repérage

| | | | | |
|-------------------|----------------------------|---------------------------|---|-------------|
| Client : | HABITAT 77 OPH DE SEINE DE | Titre : | AMIANTE P007 P009 P016 | |
| N° dossier : | RAAT_PC BAT 15 BEAUREGARD | Adresse : | Bâtiment 19 rue du Beauregard 77200 TORCY | |
| N° planche : | 15/18 | | | Version : 0 |
| Type : | Croquis | | | |
| Date : | 21/05/2021 | Localisation / Bâtiment : | 15 | |
| Intervenant : | Hivet David | Niveau : | | |
| Origine du plan : | Cabinet de diagnostics | Commentaire : | | |

Legende :

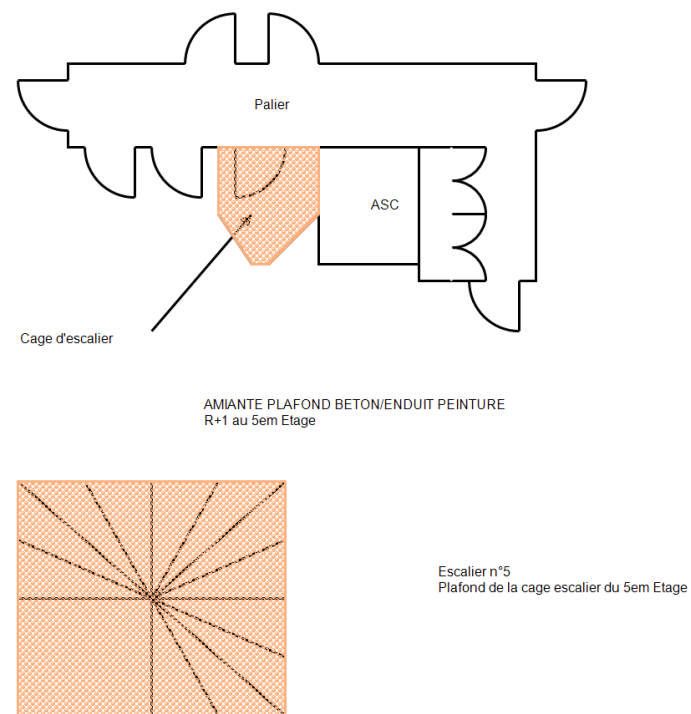
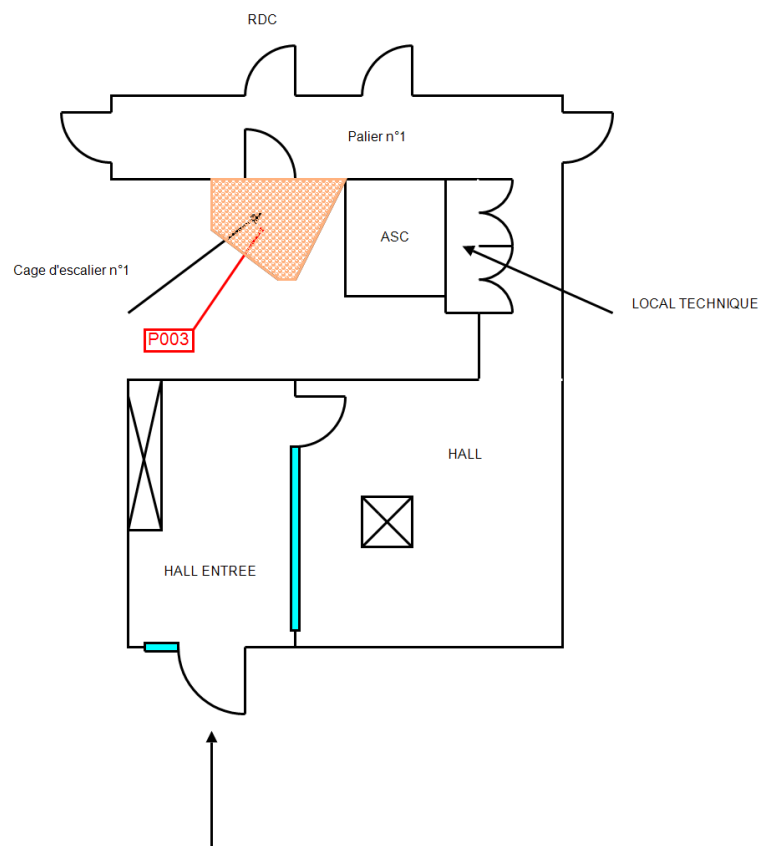
 Plancher Colle Dalles Vinyles

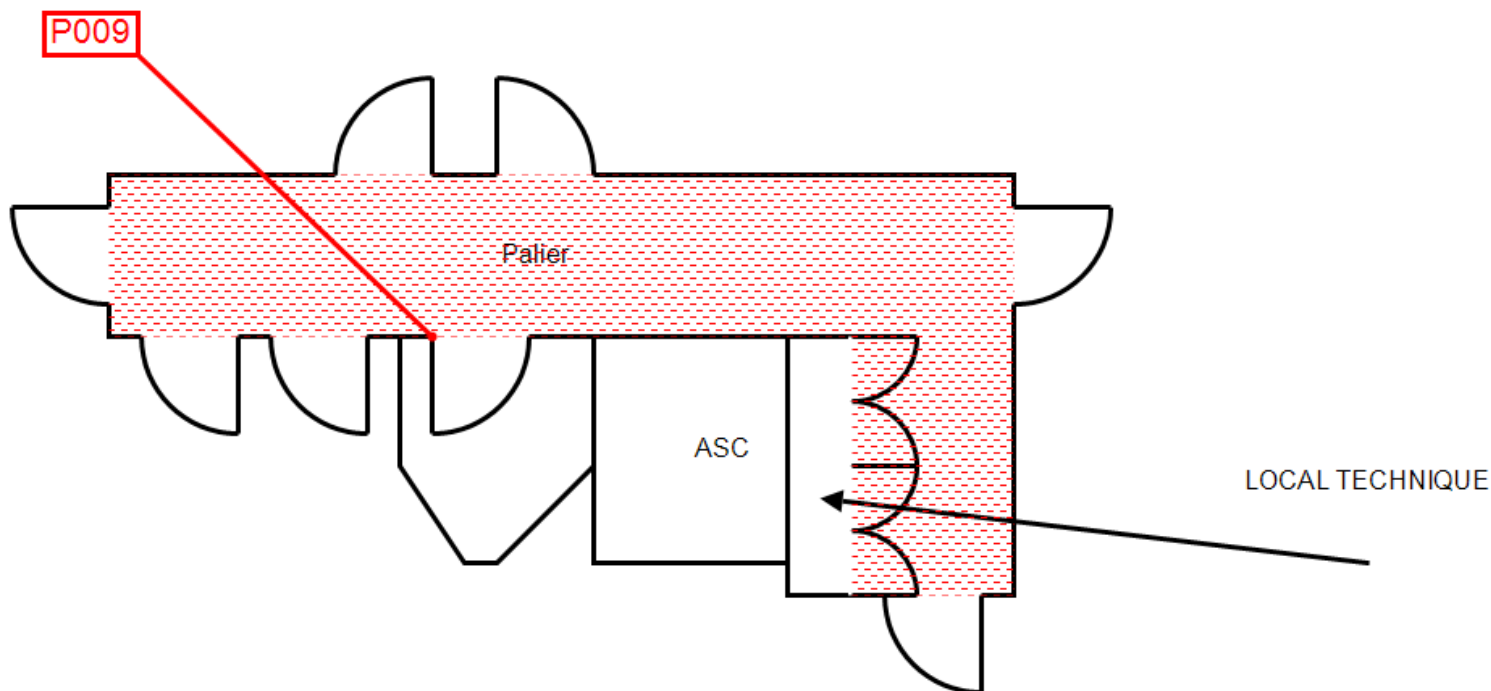

Plancher Colle Dalles Vinyles Amiante
du R+1 au 5 em Etage



Planche de repérage

Legende :

 Escalier Ensemble des marches et contre marches Béton Peinture

| | | | | |
|-------------------|----------------------------|---------------------------|---|-------------|
| Client : | HABITAT 77 OPH DE SEINE DE | Titre : | AMIANTE P004 P013 P020 | |
| N° dossier : | RAAT_PC BAT 15 BEAUREGARD | Adresse : | Bâtiment 19 rue du Beauregard 77200 TORCY | |
| N° planche : | 16/18 | | | Version : 0 |
| Type : | Croquis | | | |
| Date : | 21/05/2021 | Localisation / Bâtiment : | 15 | |
| Intervenant : | Hivet David | Niveau : | | |
| Origine du plan : | Cabinet de diagnostics | Commentaire : | | |

P004

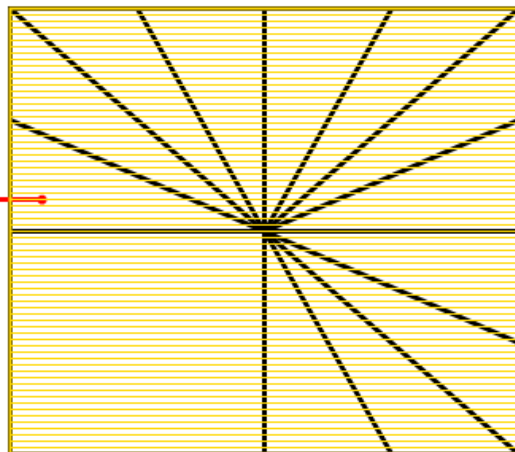

Escalier
Ensemble des marches et contre marches Béton Peinture Amiante
du RDC au 5 em Etage



Planche de repérage

Legende :

 *Poteau Béton Peinture*

| | | | | |
|-------------------|----------------------------|---------------------------|---|-------------|
| Client : | HABITAT 77 OPH DE SEINE DE | Titre : | AMIANTE P005 P014 P021 | |
| N° dossier : | RAAT_PC BAT 15 BEAUREGARD | Adresse : | Bâtiment 19 rue du Beauregard 77200 TORCY | |
| N° planche : | 17/18 | | | Version : 0 |
| Type : | Croquis | | | |
| Date : | 21/05/2021 | Localisation / Bâtiment : | 15 | |
| Intervenant : | Hivet David | Niveau : | | |
| Origine du plan : | Cabinet de diagnostics | Commentaire : | | |

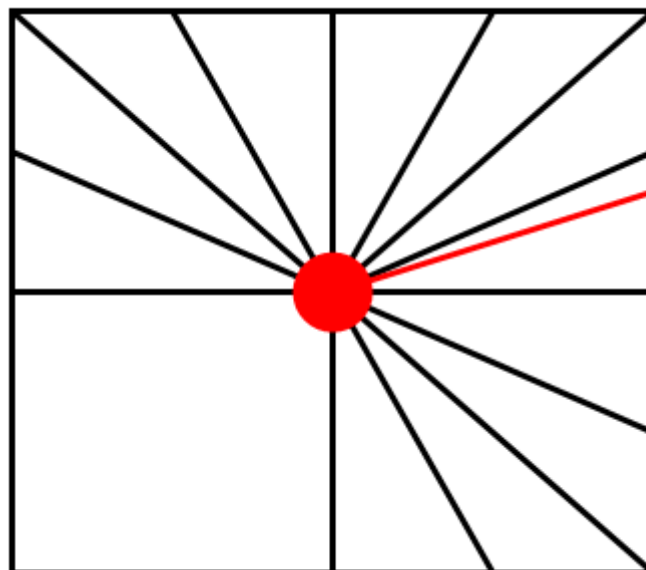

P005

Escalier
Poteau Béton Peinture Amiante
Niveau RDC au 5 em Etage



Planche de repérage

Legende :

 Plafond Sous face escalier Béton/Enduit Peinture

| | | | | |
|-------------------|----------------------------|---------------------------|---|-------------|
| Client : | HABITAT 77 OPH DE SEINE DE | Titre : | AMIANTE P006 au P015 | |
| N° dossier : | RAAT_PC BAT 15 BEAUREGARD | Adresse : | Bâtiment 19 rue du Beauregard 77200 TORCY | |
| N° planche : | 18/18 | | | Version : 0 |
| Type : | Croquis | | | |
| Date : | 21/05/2021 | Localisation / Bâtiment : | 15 | |
| Intervenant : | Hivet David | Niveau : | | |
| Origine du plan : | Cabinet de diagnostics | Commentaire : | | |

P015

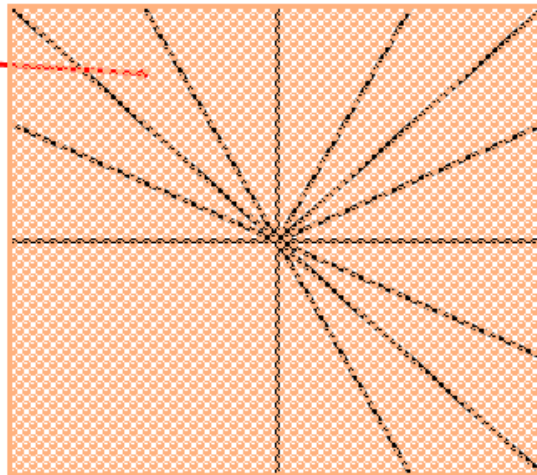

Escalier
Plafond sous face escalier Béton/Enduit Peinture Amiante
RDC au 4em Etage

ANNEXE : Procès verbaux d'analyse

PV_00720210500543105



Analyses pour le Bâtiment

A.R.C SOCOBAT EXPERTISES
Monsieur David HIVET
54 Rue Gabriel Péri
92120 MONTRouGE

Notre référence : AR-21-LH-024201-01

Numéro de dossier : 21H012903

Référence de dossier :

**RAAT_PC BAT 15 BEAUREGARD A - Bâtiment 19 rue du Beauregard 77200
TORCY - HABITAT 77 OPH DE SEINE DE MARNE**

Madame, Monsieur,

Veuillez trouver ci-joint le rapport d'analyse relatif à l'échantillon suivant :

- N° 21H012903-001 - Référence P001-RDC - Cage d'escalier n°1 - CD - Cloisons - Plâtre/enduit - Peinture goustelette, prélevé par vos soins, et analysé par Eurofins Lab Environment Testing Portugal, Unipessoal Lda.

- N° 21H012903-002 - Référence P002-RDC - Cage d'escalier n°1 - AB - Murs - Béton / Enduit - Peinture goustelette, prélevé par vos soins, et analysé par Eurofins Lab Environment Testing Portugal, Unipessoal Lda.

- N° 21H012903-003 - Référence P003-RDC - Cage d'escalier n°1 - Plafond - Plafond - Béton / Enduit - Peinture, prélevé par vos soins, et analysé par Eurofins Lab Environment Testing Portugal, Unipessoal Lda.

- N° 21H012903-004 - Référence P004-RDC/1er - Escalier n°1 - Sol - Escalier n°1 - Béton - Peinture, prélevé par vos soins, et analysé par Eurofins Lab Environment Testing Portugal, Unipessoal Lda.

- N° 21H012903-005 - Référence P005-RDC/1er - Escalier n°1 - A - Poteau - Béton / Enduit - Peinture, prélevé par vos soins, et analysé par Eurofins Lab Environment Testing Portugal, Unipessoal Lda.

- N° 21H012903-006 - Référence P006-RDC/1er - Escalier n°1 - Plafond - Plafond - Béton / Enduit - Peinture, prélevé par vos soins, et analysé par Eurofins Lab Environment Testing Portugal, Unipessoal Lda.

- N° 21H012903-007 - Référence P007-1er - Palier - Sol - Plancher - Colle - dalles vinyles, prélevé par vos soins, et analysé par Eurofins Lab Environment Testing Portugal, Unipessoal Lda.

Eurofins Analyses pour le Bâtiment Ile de France SAS
117, Quai de Valmy
F-75434 Paris Cedex 10
Tél: +33 1 40 37 03 03 - Fax: +33 3 88 91 65 31 - Site Web: www.eurofins.fr/amiante/analyses/
S.A.S. au capital de 3 944 055 € RCS Paris SIRET 529 293 912 00034 TVA FR90 529 293 912 APE 7120B



Analyses pour le Bâtiment

- N° 21H012903-008 - Référence *P008-1er - Cage d'escalier n°2 - Sol - Plancher - Béton/ragreage - Peinture*, prélevé par vos soins, et analysé par Eurofins Lab Environment Testing Portugal, Unipessoal Lda.

- N° 21H012903-009 - Référence *P009-3ème - Palier n°4 - Sol - Plancher - Colle - dalles vinyles*, prélevé par vos soins, et analysé par Eurofins Lab Environment Testing Portugal, Unipessoal Lda.

- N° 21H012903-010 - Référence *P010-3ème - Cage d'escalier n°4 - Sol - Plancher - Béton/ragreage - Peinture*, prélevé par vos soins, et analysé par Eurofins Lab Environment Testing Portugal, Unipessoal Lda.

- N° 21H012903-011 - Référence *P011-3ème - Cage d'escalier n°4 - ABD - Murs - Béton / Enduit - Peinture gouttelette*, prélevé par vos soins, et analysé par Eurofins Lab Environment Testing Portugal, Unipessoal Lda.

- N° 21H012903-012 - Référence *P012-3ème - Cage d'escalier n°4 - Plafond - Plafond - Béton / Enduit - Peinture*, prélevé par vos soins, et analysé par Eurofins Lab Environment Testing Portugal, Unipessoal Lda.

- N° 21H012903-013 - Référence *P013-3ème/4ème - Escalier n°4 - Sol - Escalier n°1 - Béton - Peinture*, prélevé par vos soins, et analysé par Eurofins Lab Environment Testing Portugal, Unipessoal Lda.

- N° 21H012903-014 - Référence *P014-3ème/4ème - Escalier n°4 - A - Poteau - Béton / Enduit - Peinture*, prélevé par vos soins, et analysé par Eurofins Lab Environment Testing Portugal, Unipessoal Lda.

- N° 21H012903-015 - Référence *P015-3ème/4ème - Escalier n°4 - Plafond - Plafond - Béton / Enduit - Peinture*, prélevé par vos soins, et analysé par Eurofins Lab Environment Testing Portugal, Unipessoal Lda.

- N° 21H012903-016 - Référence *P016-5ème - Palier n°6 - Sol - Plancher - Colle - dalles vinyles*, prélevé par vos soins, et analysé par Eurofins Lab Environment Testing Portugal, Unipessoal Lda.

- N° 21H012903-017 - Référence *P017-5ème - Cage d'escalier n°6 - Sol - Plancher - Béton/ragreage - Peinture*, prélevé par vos soins, et analysé par Eurofins Lab Environment Testing Portugal, Unipessoal Lda.

- N° 21H012903-018 - Référence *P018-5ème - Cage d'escalier n°6 - ABD - Murs - Béton / Enduit - Peinture gouttelette*, prélevé par vos soins, et analysé par Eurofins Lab Environment Testing Portugal, Unipessoal Lda.

Eurofins Analyses pour le Bâtiment Ile de France SAS
117, Quai de Valmy
F-75434 Paris Cedex 10
Tél: +33 1 40 37 03 03 - Fax: +33 3 88 91 65 31 - Site Web: www.eurofins.fr/amiante/analyses/
S.A.S. au capital de 3 944 056 € RCS Paris SIRET 529 293 912 00034 TVA FR90 529 293 912 APE 7120B



Analyses pour le Bâtiment

- N° 21H012903-019 - Référence *P019-5ème - Cage d'escalier n°6 - Plafond - Plafond - Béton / Enduit - Peinture*, prélevé par vos soins, et analysé par Eurofins Lab Environment Testing Portugal, Unipessoal Lda.

- N° 21H012903-020 - Référence *P020-4ème/5ème - Escalier n°5 - Sol - Escalier n°1 - Béton - Peinture*, prélevé par vos soins, et analysé par Eurofins Lab Environment Testing Portugal, Unipessoal Lda.

- N° 21H012903-021 - Référence *P021-4ème/5ème - Escalier n°5 - A - Poteau - Béton / Enduit - Peinture*, prélevé par vos soins, et analysé par Eurofins Lab Environment Testing Portugal, Unipessoal Lda.

Vous souhaitant bonne réception,

Cordialement,

Votre laboratoire Eurofins Analyses pour le Bâtiment Ile de France SAS

Eurofins Analyses pour le Bâtiment Ile de France SAS
117, Quai de Valmy
F-75484 Paris Cedex 10
Tél: +33 1 40 37 03 03 - Fax: +33 3 88 91 65 31 - Site Web: www.eurofins.fr/amiante/analyses/
S.A.S. au capital de 3 944 056 € RCS Paris SIRET 529 293 912 00034 TVA FR90 529 293 912 APE 7120B

RAPPORT D'ANALYSE D'AMIANTE DANS LES MATERIAUX

N° de rapport d'analyse : AR-21-EK-037431-01 Date d'émission de rapport : 12/05/2021 0:14 Page1/6
 Référence laboratoire N° : 21EK061978 Référence de suivi du dossier N° : 21H012903
 Reçu au laboratoire le : 06/05/2021 Date de réception : 05/05/2021
 Date d'analyse : 11/05/2021
 Référence dossier Client: 21H012903 - RAAT_PC BAT 15 BEAUREGARD A - Bâtiment 19 rue du Beauregard 77200
 TORCY - HABITAT 77 OPH DE SEINE DE MARNE

| N° éch. | Référence client | Description visuelle | Technique utilisée / Analyste | Préparation | | Résultats |
|------------|--|---|-------------------------------|-------------------------------|---|-------------------------------------|
| | | | | Nb prep / Nb grilles ou lames | Type | |
| 001 | 21H012903-001 - P001-RDC - Cage d'escalier n°1 - CD - Cloisons - Plâtre/enduit - Peinture goutelette | Matériau de type système d'enduit peinture (beige) ; matériau semi-dur de type plâtre (blanc) | MET / LWK3 | 1 / 2 | Calcination et/ou attaque acide (méthode interne de traitement) | Fibres d'amiante non détectées |
| 002 | 21H012903-002 - P002-RDC - Cage d'escalier n°1 - AB - Murs - Béton / Enduit - Peinture goutelette | Matériau de type système d'enduit peinture (beige) ; matériau dur de type mortier, béton, chape (gris) | MET / LWK3 | 1 / 2 | Calcination et/ou attaque acide (méthode interne de traitement) | Fibres d'amiante de type chrysotile |
| 003 (1) | 21H012903-003 - P003-RDC - Cage d'escalier n°1 - Plafond - Plafond - Béton / Enduit - Peinture | Matériau de type système d'enduit peinture (gris) ; matériau semi-dur de type ciment (gris) ; matériau dur de type mortier, béton, chape (gris) | MET / QKC3 | 1 / 2 | Calcination et/ou attaque acide (méthode interne de traitement) | Fibres d'amiante de type chrysotile |
| 004 (1) | 21H012903-004 - P004-RDC/1er - Escalier n°1 - Sol - Escalier n°1 - Béton - Peinture | Matériau de type peinture (gris) ; matériau semi-dur (beige) | MET / LWK3 | 1 / 2 | Calcination et/ou attaque acide (méthode interne de traitement) | Fibres d'amiante de type chrysotile |
| 005 (2) | 21H012903-005 - P005-RDC/1er - Escalier n°1 - A - Poteau - Béton / Enduit - Peinture | | | | | |

La reproduction de ce document n'est autorisée que sous sa forme intégrale. Il comporte 6 page(s). Le présent rapport ne concerne que les objets soumis à l'essai tels qu'ils ont été reçus au laboratoire. Les essais identifiés par le symbole * ne sont pas inclus dans la portée d'accréditation.

Eurofins Lab Environment Testing Portugal, Unipessoal Lda.
 Rua Monte de Alêmi, 62
 4580-733 Sobrosa - Paredes, PORTUGAL



RAPPORT D'ANALYSE D'AMIANTE DANS LES MATERIAUX

N° de rapport d'analyse : AR-21-EK-037431-01 Date d'émission de rapport : 12/05/2021 0:14 Page2/6
 Référence laboratoire N° : 21EK061978 Référence de suivi du dossier N° : 21H012903
 Reçu au laboratoire le : 06/05/2021 Date de réception : 05/05/2021
 Date d'analyse : 11/05/2021
 Référence dossier Client:21H012903 - RAAT_PC BAT 15 BEAUREGARD A - Bâtiment 19 rue du Beauregard 77200
 TORCY - HABITAT 77 OPH DE SEINE DE MARNE

| N° éch. | Référence client | Description visuelle | Technique utilisée / Analyste | Préparation | | Résultats |
|---------|---|---|-------------------------------|-------------------------------|---|-------------------------------------|
| | | | | Nb prep / Nb grilles ou lames | Type | |
| | | Matériau de type peinture (gris) (clair) ; matériau semi-dur de type enduit (blanc) ; matériau semi-dur de type ciment (fibreuse) (gris) ; matériau de type peinture (gris) ; matériau semi-dur (beige) | MOLP / CVX6 | 2 / 2 | - | Fibres d'amiante de type chrysotile |
| 006 | 21H012903-006 - P006-RDC/1er - Escalier n°1 - Plafond - Plafond - Béton / Enduit - Peinture | Matériau de type peinture (blanc) ; matériau semi-dur de type enduit (blanc) ; matériau dur de type mortier, béton, chape (gris) | MET / PN3U | 1 / 2 | Calcination et/ou attaque acide (méthode interne de traitement) | Fibres d'amiante non détectées |
| 007 | 21H012903-007 - P007-1er - Palier - Sol Plancher - Colle - dalles vinyles | Matériau souple de type revêtement de sol (beige) | MET / FF2S | 1 / 2 | Calcination et/ou attaque acide (méthode interne de traitement) | Fibres d'amiante non détectées |
| | | Matériau de type colle (jaune) ; matériau semi-dur de type enduit (blanc) ; matériau semi-dur (gris) en traces ; matériau semi-dur (noir) en traces(i) | MET / R6GL | 1 / 2 | Calcination et/ou attaque acide (méthode interne de traitement) | Fibres d'amiante non détectées |
| 008 | 21H012903-008 - P008-1er - Cage d'escalier n°2 - Sol - Plancher - Béton/ragreage - Peinture | Matériau de type peinture (gris) ; matériau dur de type mortier, béton, chape (gris) ; matériau dur de type mortier, béton, chape (beige) | MET / VOS4 | 1 / 2 | Calcination et/ou attaque acide (méthode interne de traitement) | Fibres d'amiante non détectées |

La reproduction de ce document n'est autorisée que sous sa forme intégrale. Il comporte 6 page(s). Le présent rapport ne concerne que les objets soumis à l'essai tels qu'ils ont été reçus au laboratoire. Les essais identifiés par le symbole * ne sont pas inclus dans la portée d'accréditation.

Eurofins Lab Environment Testing Portugal, Unipessoal Lda.
 Rua Monte de Alêmi, 62
 4580-733 Sobrosa - Paredes, PORTUGAL



RAPPORT D'ANALYSE D'AMIANTE DANS LES MATERIAUX

N° de rapport d'analyse : AR-21-EK-037431-01 Date d'émission de rapport : 12/05/2021 0:14 Page3/6
 Référence laboratoire N° : 21EK061978 Référence de suivi du dossier N° : 21H012903
 Reçu au laboratoire le : 06/05/2021 Date de réception : 05/05/2021
 Date d'analyse : 11/05/2021
 Référence dossier Client: 21H012903 - RAAT_PC BAT 15 BEAUREGARD A - Bâtiment 19 rue du Beauregard 77200
 TORCY - HABITAT 77 OPH DE SEINE DE MARNE

| N° éch. | Référence client | Description visuelle | Technique utilisée / Analyste | Préparation | | Résultats |
|------------|---|--|-------------------------------|-------------------------------|---|-------------------------------------|
| | | | | Nb prep / Nb grilles ou lames | Type | |
| 009 (3) | 21H012903-009 - P009-3ème - Palier n°4 - Sol - Plancher - Colle - dalles vinyles | Matériau souple (transparent) ; matériau souple de type revêtement de sol (beige) | MET / FF2S | 1 / 2 | Calcination et/ou attaque acide (méthode interne de traitement) | Fibres d'amiante non détectées |
| | | Matériau de type colle (jaune) ; matériau semi-dur (fibreuse) (beige) | MOLP / CVX6 | 2 / 2 | - | Fibres d'amiante de type chrysotile |
| 010 | 21H012903-010 - P010-3ème - Cage d'escalier n°4 - Sol - Plancher - Béton/ragreage - Peinture | Matériau de type peinture (gris) ; matériau semi-dur (beige) | MET / QKC3 | 1 / 2 | Calcination et/ou attaque acide (méthode interne de traitement) | Fibres d'amiante non détectées |
| 011 | 21H012903-011 - P011-3ème - Cage d'escalier n°4 - ABD - Murs - Béton / Enduit - Peinture goutelette | Matériau de type système d'enduit peinture (beige) ; matériau dur de type mortier, béton, chape (gris) | MET / FF2S | 1 / 2 | Calcination et/ou attaque acide (méthode interne de traitement) | Fibres d'amiante non détectées |
| 012 (4) | 21H012903-012 - P012-3ème - Cage d'escalier n°4 - Plafond - Béton / Enduit - Peinture | Matériau de type peinture (blanc) ; matériau dur de type mortier, béton, chape (fibreuse) (gris) | MOLP / CVX6 | 2 / 2 | - | Fibres d'amiante de type chrysotile |
| 013 (2) | 21H012903-013 - P013-3ème/4ème - Escalier n°4 - Sol - Escalier n°1 - Béton - Peinture | Matériau de type peinture (gris) ; matériau semi-dur de type ciment (fibreuse) (gris) | MOLP / CVX6 | 2 / 2 | - | Fibres d'amiante de type chrysotile |

La reproduction de ce document n'est autorisée que sous sa forme intégrale. Il comporte 6 page(s). Le présent rapport ne concerne que les objets soumis à l'essai tels qu'ils ont été reçus au laboratoire. Les essais identifiés par le symbole * ne sont pas inclus dans la portée d'accréditation.

Eurofins Lab Environment Testing Portugal, Unipessoal Lda.
 Rua Monte de Alê, 62
 4580-733 Sobrosa - Paredes, PORTUGAL



RAPPORT D'ANALYSE D'AMIANTE DANS LES MATERIAUX

N° de rapport d'analyse : AR-21-EK-037431-01 Date d'émission de rapport : 12/05/2021 0:14 Page4/6
 Référence laboratoire N° : 21EK061978 Référence de suivi du dossier N° : 21H012903
 Reçu au laboratoire le : 06/05/2021 Date de réception : 05/05/2021
 Date d'analyse : 11/05/2021
 Référence dossier Client: 21H012903 - RAAT_PC BAT 15 BEAUREGARD A - Bâtiment 19 rue du Beauregard 77200
 TORCY - HABITAT 77 OPH DE SEINE DE MARNE

| N° éch. | Référence client | Description visuelle | Technique utilisée / Analyste | Préparation | | Résultats |
|------------|---|--|-------------------------------|-------------------------------|---|-------------------------------------|
| | | | | Nb prep / Nb grilles ou lames | Type | |
| 014 (2) | 21H012903-014 - P014-3ème/4ème - Escalier n°4 - A - Poteau - Béton / Enduit - Peinture | Matériau de type peinture (gris) ; matériau semi-dur de type enduit (blanc) ; matériau semi-dur de type ciment (fibreuse) (gris) | MOLP / CVX6 | 2 / 2 | - | Fibres d'amiante de type chrysotile |
| 015 (2) | 21H012903-015 - P015-3ème/4ème - Escalier n°4 - Plafond - Plafond - Béton / Enduit - Peinture | Matériau de type peinture (blanc) ; matériau semi-dur de type ciment (fibreuse) (gris) ; matériau dur de type mortier, béton, chape (gris) (foncé) | MOLP / CVX6 | 2 / 2 | - | Fibres d'amiante de type chrysotile |
| 016 | 21H012903-016 - P016-5ème - Palier n°6 - Sol - Plancher - Colle - dalles vinyles | Matériau souple de type revêtement de sol (beige) | MET / FF2S | 1 / 2 | Calcination et/ou attaque acide (méthode interne de traitement) | Fibres d'amiante non détectées |
| | | Matériau de type colle (jaune) ; matériau semi-dur (blanc)(i) (ii) | MET / MVO6 | 1 / 2 | Calcination et/ou attaque acide (méthode interne de traitement) | Fibres d'amiante de type chrysotile |
| 017 | 21H012903-017 - P017-5ème - Cage d'escalier n°6 - Sol - Plancher - Béton/ragreage - Peinture | Matériau de type peinture (gris) ; matériau semi-dur de type enduit (blanc) ; matériau dur de type mortier, béton, chape (gris) | MET / YES6 | 1 / 2 | Calcination et/ou attaque acide (méthode interne de traitement) | Fibres d'amiante non détectées |
| 018 | 21H012903-018 - P018-5ème - Cage d'escalier n°6 - ABD - Murs - Béton / Enduit - Peinture goutelette | Matériau de type système d'enduit peinture (beige) ; matériau dur de type mortier, béton, chape (gris) | MET / R6GL | 1 / 2 | Calcination et/ou attaque acide (méthode interne de traitement) | Fibres d'amiante non détectées |

La reproduction de ce document n'est autorisée que sous sa forme intégrale. Il comporte 6 page(s). Le présent rapport ne concerne que les objets soumis à l'essai tels qu'ils ont été reçus au laboratoire. Les essais identifiés par le symbole * ne sont pas inclus dans la portée d'accréditation.

Eurofins Lab Environment Testing Portugal, Unipessoal Lda.
 Rua Monte de Alêmi, 62
 4500-733 Sobrosa - Paredes, PORTUGAL



RAPPORT D'ANALYSE D'AMIANTE DANS LES MATERIAUX

N° de rapport d'analyse : AR-21-EK-037431-01 Date d'émission de rapport : 12/05/2021 0:14 Page5/6
 Référence laboratoire N° : 21EK061978 Référence de suivi du dossier N° : 21H012903
 Reçu au laboratoire le : 06/05/2021 Date de réception : 05/05/2021
 Date d'analyse : 11/05/2021
 Référence dossier Client: 21H012903 - RAAT_PC BAT 15 BEAUREGARD A - Bâtiment 19 rue du Beauregard 77200
 TORCY - HABITAT 77 OPH DE SEINE DE MARNE

| N° éch. | Référence client | Description visuelle | Technique utilisée / Analyste | Préparation | | Résultats |
|------------|---|---|-------------------------------|-------------------------------|---|-------------------------------------|
| | | | | Nb prep / Nb grilles ou lames | Type | |
| 019 | 21H012903-019 - P019-5ème - Cage d'escalier n°6 - Plafond - Plafond - Béton / Enduit - Peinture | Matériau de type peinture (gris) ; matériau semi-dur de type enduit (blanc) ; matériau dur de type mortier, béton, chape (gris) | MET / YES6 | 1 / 2 | Calcination et/ou attaque acide (méthode interne de traitement) | Fibres d'amiante non détectées |
| 020 (2) | 21H012903-020 - P020-4ème/5ème - Escalier n°5 - Sol - Escalier n°1 - Béton - Peinture | Matériau de type peinture (beige) ; matériau semi-dur de type ciment (fibreuse) (gris) | MOLP / CVX6 | 2 / 2 | - | Fibres d'amiante de type chrysotile |
| 021 (2) | 21H012903-021 - P021-4ème/5ème - Escalier n°5 - A - Poteau - Béton / Enduit - Peinture | Matériau de type peinture (gris) ; matériau semi-dur de type ciment (fibreuse) (gris) | MOLP / CVX6 | 2 / 2 | - | Fibres d'amiante de type chrysotile |

Observation(s) échantillon(s)

- (1) La teneur en fibres d'amiante détectée est proche de la limite de détection. Plusieurs prises d'essais ont été réalisées et ont permis de confirmer cette teneur.
- (2) Les fibres d'amiante ont été détectées dans le matériau semi-dur de type ciment (fibreuse) (gris). Les autres matériaux décrits simultanément ne peuvent pas être séparés et analysés séparément, en conséquence, en raison du risque d'intercontamination, le résultat d'analyse est rendu sur l'ensemble de la couche.
- (3) Les fibres d'amiante ont été détectées dans le matériau semi-dur (fibreuse) (beige). Les autres matériaux décrits simultanément ne peuvent pas être séparés et analysés séparément, en conséquence, en raison du risque d'intercontamination, le résultat d'analyse est rendu sur l'ensemble de la couche.
- (4) Les fibres d'amiante ont été détectées dans le matériau dur de type mortier, béton, chape (gris). Les autres matériaux décrits simultanément ne peuvent pas être séparés et analysés séparément, en conséquence, en raison du risque d'intercontamination, le résultat d'analyse est rendu sur l'ensemble de la couche.

Observation(s) couche(s)

- (i) La totalité des composants décrits a été utilisée pour rendre le résultat. Une contre-analyse sera impossible.
- (ii) La teneur en fibres d'amiante détectée est proche de la limite de détection. Plusieurs prises d'essais ont été réalisées et ont permis de confirmer cette teneur.

Méthodes d'analyses employées pour la recherche qualitative des fibres d'amiante dans les matériaux :

La reproduction de ce document n'est autorisée que sous sa forme intégrale. Il comporte 6 page(s). Le présent rapport ne concerne que les objets soumis à l'essai tels qu'ils ont été reçus au laboratoire. Les essais identifiés par le symbole * ne sont pas inclus dans la portée d'accréditation.

Eurofins Lab Environment Testing Portugal, Unipessoal Lda.
 Rua Monte de Além, 62
 4580-733 Sobrosa - Paredes, PORTUGAL



RAPPORT D'ANALYSE D'AMIANTE DANS LES MATERIAUX

N° de rapport d'analyse : AR-21-EK-037431-01 Date d'émission de rapport : 12/05/2021 0:14 Page6/6
Référence laboratoire N° : 21EK061978 Référence de suivi du dossier N° : 21H012903
Reçu au laboratoire le : 06/05/2021 Date de réception : 05/05/2021
Date d'analyse : 11/05/2021
Référence dossier Client: 21H012903 - RAAT_PC BAT 15 BEAUREGARD A - Bâtiment 19 rue du Beauregard 77200
TORCY - HABITAT 77 OPH DE SEINE DE MARNE

MOLP: Détermination Fibres d'amiante. Détection et identification par Microscopie Optique à Lumière Polarisée (MOLP) réalisée à partir du Guide HSG 248 de 2005 - annexe 2, P-MO-SOP3291: version 0

MET: Détermination Fibres d'amiante. Traitement par calcination et/ou attaque acide. Détection et identification par Microscopie Electronique à Transmission équipée d'un Analyseur en dispersion d'énergie des rayons X (META) réalisée à partir de la norme : NF X 43-050: Janvier 1996, P-PS-SOP3368 : version 7

NB 1 : Les informations de traçabilité sont disponibles sur demande. Il est à noter que ce rapport en français est une copie de la version originale du rapport en langue portugaise et stockée en interne par le laboratoire.

NB 2 : Sauf information contraire sur ce rapport, le laboratoire effectue une analyse couche par couche de l'échantillon transmis par le demandeur. Des composants décrits simultanément dans une même couche n'ont pas pu faire l'objet de prises d'essai séparées pour l'analyse.

NB 3 : Le présent rapport ne mentionne que les analyses conclusives. Toutefois, conformément à son offre et au LAB GTA 44, le laboratoire met en œuvre les deux techniques MOLP et META sur tous les échantillons massifs. La mention sur le rapport d'une technique d'analyse par META indique que les échantillons ont été traités selon l'annexe 2 du guide HSG 248 (MOLP) mais sans aboutir à un résultat conclusif.

NB 4 : Pour la recherche d'amiante dans les matériaux, la limite de détection garantie par prise d'essai dans les matériaux (en MOLP et/ou en MET) est de 0.1% en masse.

NB 5 : "Fibres d'amiante non détectées" au MOLP, signifie que la couche peut renfermer une teneur inférieure à la limite de détection garantie de fibre d'amiante optiquement observable.

Pour être optiquement observable, une fibre doit avoir un diamètre supérieur à 0,2 µm.

"Fibres d'amiante non détectées" au MET signifie que la couche peut renfermer une teneur inférieure à la limite de détection garantie de fibre d'amiante.

NB 6 : La portée d'accréditation du laboratoire est référencée sous le n° L0705-1 et est disponible sur <http://www.ipac.pt/>.

NB 7 : La liste des méthodes avec accréditations flexibles intermédiaires peut être consultée sur

<https://www.eurofins.pt/ambiente/eurofins-lab-environment-testing-portugal/laboratório-de-análise-de-amianto/qualidade/>.

NB 8 : Le prélèvement relève de la responsabilité du client.

NB 9 : Analyse réalisée dans le cadre des textes réglementaires suivants : Décret n° 2017-899 du 9 mai 2017, Décret n° 2019-251 du 27 mars 2019, Décret n° 2011-629 du 3 juin 2011, Arrêté du 1er octobre 2019 (JORF n°0245 du 20 octobre 2019 texte n° 18).

NB 10 : Le rapport est établi dans le cadre du cas 1 de l'article 6 de l'arrêté du 1er octobre 2019 à savoir la détection et l'identification d'amiante délibérément ajouté dans les matériaux et produits manufacturés.

Validé et approuvé par :

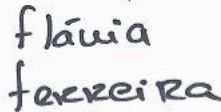

Flávia Ferreira
Technicienne analyste en
microscopie

La reproduction de ce document n'est autorisée que sous sa forme intégrale. Il comporte 6 page(s). Le présent rapport ne concerne que les objets soumis à l'essai tels qu'ils ont été reçus au laboratoire. Les essais identifiés par le symbole * ne sont pas inclus dans la portée d'accréditation.

Eurofins Lab Environment Testing Portugal, Unipessoal Lda.
Rua Monte de Além, 62
4580-733 Sobrosa - Paredes, PORTUGAL



CERTIFICAT DE QUALIFICATION



Numéro d'accréditation
4-0598
Porté e disponible sur
www.cofrac.fr

WI.CERT CERTIFICATION DE COMPETENCES

«Version 06»

Décerné à : **HIVET David** Sous le numéro : **C2019-SE10-021**

| Domaine (S) concerné (S) | VALIDITE |
|--|--------------------------------|
| DIAGNOSTIC DE PERFORMANCE ENERGETIQUE (SANS MENTION) | Du 18/12/2019 Au 17/12/2024 |
| DIAGNOSTIC DE PERFORMANCE ENERGETIQUE (MENTION) | X |
| DIAGNOSTIC DE L'ÉTAT DES INSTALLATIONS INTERIEURES DE GAZ | Du 15/11/2019 Au 14/11/2024 |
| DIAGNOSTIC DE L'ÉTAT DES INSTALLATIONS ELECTRIQUES DES IMMEUBLES A USAGE D'HABITATION | Du 18/12/2019 Au 17/12/2024 |
| DIAGNOSTIC CONSTAT DES RISQUES D'EXPOSITION AU PLOMB | Du 15/11/2019 Au 14/11/2024 |
| DIAGNOSTIC DE REPERAGE DES MATERIAUX ET PRODUITS CONTENANT DE L'AMIANTE DANS LES IMMEUBLES BATIS (SANS MENTION) | Du 15/11/2019 Au 14/11/2024 |
| DIAGNOSTIC DE REPERAGE DES MATERIAUX ET PRODUITS CONTENANT DE L'AMIANTE DANS LES IMMEUBLES BATIS (MENTION) | Du 14/01/2021 Au 14/11/2024 |
| DIAGNOSTIC ETAT DU BATIMENT RELATIF A LA PRESENCE DE TERMITES (METROPOLE) | Du 15/11/2019 Au 14/11/2024 |
| DIAGNOSTIC ETAT DU BATIMENT RELATIF A LA PRESENCE DE TERMITES (DROM-COM) | X |

Les compétences répondent aux exigences définies en vertu du code de la construction et de l'habitation (art. L.271-4 et suivants, R.271-1 et suivants ainsi que leurs arrêtés d'application*) pour les diagnostics réglementaires. La preuve de conformité a été apportée par l'évaluation certification. Ce certificat est valable à condition que les résultats des divers audits de surveillance soient pleinement satisfaisants.

* Arrêté du 8 novembre 2019 relatif aux compétences des personnes physiques opérateurs de repérage, d'évaluation périodique de l'état de conservation des matériaux et produits contenant de l'amiante, et d'examen visuel après travaux, dans les immeubles bâtis.
Arrêté du 2 juillet 2018 définissant les critères de certification des opérateurs de diagnostic technique et des organismes de formation et d'accréditation des organismes de certification, modifié par l'arrêté du 25 mars 2019.

Délivré à Thionville, le 14/01/2021
Par WI.CERT
Responsable de certification



Wi.Cert - 16, rue Villars- 57 100 THIONVILLE
Tél : 03 72 52 02 45 - mail : admin@qualit-competences.com
SARL au capital de 7500 Euros - RCS de Thionville - Code APE / NAF, 7120B N°SIRET 82885893600010

ANNEXE : Attestation d'assurance

Votre Agent Général
M BEGUINOT HERVE
ROND POINT DU PEROLLIER
29 CHEMIN DE VILLENEUVE
69130 ECULLY

04 37 50 28 80

N°ORIAS **08 045 454 (HERVE BEGUINOT)**
Site ORIAS www.orias.fr



Assurance et Banque

SARL , ARC
SOCOBAT EXPERTISES
17 CHEMIN DU CHARROI
69300 CALUIRE ET CUIRE

Votre contrat

Responsabilité Civile Prestataire
Souscrit le **17/02/2020**

Vos références

Contrat
5411202104
Client
3718006904

Date du courrier
3 février 2021

Votre attestation Responsabilité Civile Prestataire

AXA France IARD atteste que :
ARC SOCOBAT EXPERTISES

Est titulaire du contrat d'assurance n° **5411202104** ayant pris effet le **17/02/2020**.
Ce contrat garantit les conséquences pécuniaires de la Responsabilité civile pouvant lui incomber du fait de l'exercice des activités suivantes :

Activité n°1: Diagnostics réglementaires relevant de l'article L271-6 du Code de la Construction et de l'Habitation

- Le constat de risque d'exposition au plomb prévu aux articles L. 1334-5 et L.1334-6 du Code de la Santé Publique
- L'état mentionnant la présence ou l'absence de matériaux ou produits contenant de l'amiante prévu à l'article L.1334-13 du Code de la Santé Publique
- L'état relatif à la présence de termites dans le bâtiment prévu à l'article L.133-6 du Code de la Construction et de l'habitation
- L'état de l'installation intérieure de gaz prévu par l'article L.134-6 du Code de la Construction et de l'habitation
- L'état des risques et pollutions tel que prévu par l'article L.125-5 du Code de l'environnement
- Le diagnostic de performance énergétique prévu à l'article L.134-1 du Code de la construction et de l'habitation

AXA France IARD, S.A. au capital de 214 799 030 €, 722 057 460 R.C.S. PARIS. TVA intracommunautaire n° FR 14 22 057 460* • Entreprises régies par le Code des Assurances. Opérations d'assurances exonérées de TVA – art. 261-C CGI – sauf pour les garanties portées par AXA Assistance France Assurances

1/5

Vos références

Contrat
5411202104
Client
3718006904

- L'état de l'installation intérieure d'électricité prévu à l'article L. 134-7 du Code de la Construction et de l'habitation.

- Le contrôle des installations d'assainissement non collectif mentionné à l'article L.133-11-1 du Code de la Santé Publique

- L'information sur la présence d'un risque de mэрule

Activité n°2:

- Diagnostics de l'activité 1 hors cadre réglementaire

- Etat parasitaire

- Loi Carrez

- Calcul des tantièmes et millièmes de copropriétés

- Etat des lieux

- L'évaluation immobilière à valeur vénale et valeur locative

- Diagnostic réglementaire d'accessibilité handicapés

- Mesurage Loi Boutin

- Contrôle périodique amiante

- Diagnostic amiante avant travaux ou démolition

- Diagnostic amiante avant relocation

- Diagnostic amiante avant-vente

- Diagnostic amiante partie privative (DAPP)

- Dossier technique amiante

- Contrôle visuel après désamiantage

- Recherche de plomb avant travaux

- Diagnostic Déchets

AXA France IARD, S.A. au capital de 214 799 030 €, 722 057 460 R.C.S. PARIS, TVA intracommunautaire n° FR 14 22 057 460 • AXA France Vie, S.A. au capital de 487 725 073,50 €, 310 499 959 R.C.S Paris, TVA intracommunautaire n° FR 62 310 499 559 • AXA Assurances IARD Mutuelle, Société d'Assurance Mutuelle à cotisations fixes contre l'incendie, les accidents et risques divers Siren 775 699 309, TVA intracommunautaire n° FR 39 775 699 309 • AXA Assurances Vie Mutuelle, Société d'Assurance Mutuelle sur la vie et de capitalisation à cotisations fixes, Siren 353 457 245 - TVA intracommunautaire n° FR 48 353 457 245 • Sièges sociaux : 313 Terrasses de l'Arche 92727 Nanterre cedex • Entreprises régies par le Code des Assurances. Opérations d'assurances exonérées de TVA – art. 261-C CGI – sauf pour les garanties portées par AXA Assistance France Assurances

2/5

Vos références

Contrat
5411202104
Client
3718006904

- Diagnostic pollution de sols
- Diagnostic du risque d'intoxication par le plomb des peintures (DRIPP) et contrôle plomb après travaux
- Assistance administrative et réglementaire consistant à communiquer et à veiller à la mise en application des textes de la loi et des obligations légales qui en découlent pour ses clients
- Mesure d'empoussièrement en fibres amiantes dans les immeubles bâtis
- Mesurage des niveaux d'empoussièrement de fibres amiante au poste de travail
- Mesure du Radon
- Analyse QAI (qualité de l'air)
- Infiltrométrie

- Analyse d'Hydrocarbure Aromatique Polycycliques (HAP) dans les enrobés routiers et / ou les machefers dans le cadre de diagnostics avant travaux ou avant démolition.
A L'EXCLUSION DE TOUTES PRECONISATIONS DE SOLUTIONS.
Il est précisé que :
l'analyse est réalisée en sous-traitance par un laboratoire COFRAC ou équivalent.
- Diagnostic technique global, les missions de maîtrise d'œuvre construction restant exclues de la garantie du contrat.

A L'EXCLUSION DE TOUTES PRESTATIONS DE CONSEIL, PRECONICATION ET TOUTE MISSION DE BUREAU D'ETUDE
A L'EXCLUSION DE TOUTES ACTIVITES RELEVANT DE L'EXERCICE DE PROFESSION REGLEMENTEE AUTRE TELLE QUE CONSEIL JURIDIQUE ET LA GESTION IMMOBILIERE

Activité n°3:

Conseils, préconisations en solutions en retrait, recouvrement d'amiante.

AXA France IARD, S.A. au capital de 214 799 030 €, 722 057 460 R.C.S. PARIS. TVA intracommunautaire n° FR 14 22 057 460 • AXA France Vie, S.A. au capital de 487 725 073,50 €, 310 499 959 R.C.S Paris. TVA intracommunautaire n° FR 62 310 499 559 • AXA Assurances IARD Mutuelle. Société d'Assurance Mutuelle à cotisations fixes contre l'incendie, les accidents et risques divers Siren 775 699 309. TVA intracommunautaire n° FR 39 775 699 309 • AXA Assurances Vie Mutuelle. Société d'Assurance Mutuelle sur la vie et de capitalisation à cotisations fixes. Siren 353 457 245 - TVA intracommunautaire n° FR 48 353 457 245 • Sièges sociaux : 313 Terrasses de l'Arche 92727 Nanterre cedex • Entreprises régies par le Code des Assurances. Opérations d'assurances exonérées de TVA – art. 261-C CGI – sauf pour les garanties portées par AXA Assistance France Assurances

3/5

Vos références

Contrat
5411202104
Client
3718006904

La garantie s'exerce à concurrence des montants de garanties figurant dans le tableau ci-après.

La présente attestation est valable du **01/01/2021** au **01/07/2021** et ne peut engager l'assureur au-delà des limites et conditions du contrat auquel elle se réfère.

Guillaume Borie
Directeur Général Délégué



Vos références

Contrat
5411202104
 Client
3718006904

Nature des garanties

| Nature des garanties | Limites de garanties en € |
|--|--|
| Tous dommages corporels, matériels et immatériels consécutifs confondus (autres que ceux visés au paragraphe "autres garanties" ci-après) | 9 000 000 € par année d'assurance |
| Dont : | 9 000 000 € par année d'assurance |
| Dommages corporels | |
| Dommages matériels et immatériels consécutifs confondus | 1 200 000 € par année d'assurance |

Autres garanties

| Nature des garanties | Limites de garanties en € |
|---|--|
| Faute inexcusable (dommages corporels) | 2 000 000 € par année d'assurance |
| Responsabilité civile professionnelle (tous dommages confondus) | 2 500 000 € par année d'assurance |
| Dommages immatériels non consécutifs autres que ceux visés par l'obligation d'assurance (article 3.2 des conditions générales) | 1 200 000 € par année d'assurance |
| Dommages aux biens confiés (selon extension aux conditions particulières) | 300 000 € par sinistre |

C.G. : Conditions Générales du contrat.

AXA France IARD, S.A. au capital de 214 799 030 €, 722 057 460 R.C.S. PARIS, TVA intracommunautaire n° FR 14 22 057 460 • AXA France Vie, S.A. au capital de 487 725 073,50 €, 310 499 959 R.C.S Paris, TVA intracommunautaire n° FR 62 310 499 559 • AXA Assurances IARD Mutuelle, Société d'Assurance Mutuelle à cotisations fixes contre l'incendie, les accidents et risques divers Siren 775 699 309, TVA intracommunautaire n° FR 39 775 699 309 • AXA Assurances Vie Mutuelle, Société d'Assurance Mutuelle sur la vie et de capitalisation à cotisations fixes, Siren 353 457 245 - TVA intracommunautaire n° FR 48 353 457 245 • Sièges sociaux : 313 Terrasses de l'Arche 92727 Nanterre cedex • Entreprises régies par le Code des Assurances. Opérations d'assurances exonérées de TVA - art. 261-C CGI - sauf pour les garanties portées par AXA Assistance France Assurances

5/5