

Rapport de mission de repérage des matériaux et produits contenant de l'amiante avant réalisation de travaux

Référence : RAAT_PC BAT 2 BEAUREGARD

Arrêté du 16/07/2019

R. 4412-97 à R. 4412-97-6 du Code du Travail issu du décret 2017-899 du 9 mai 2017 modifié par le décret 2019-251 du 27 mars 2019 Norme NF X 46-020 d'août 2017

Le 04/05/2021



Bien : Parties communes d'immeuble

Adresse : 30 rue DU BEAUREGARD 77200 TORCY

Numéro de lot : PC BAT 2
BEAUREGARD

Référence Cadastre : NC

PROPRIETAIRE

HABITAT 77 OPH DE SEINE DE MARNE
24 COURS DES DEUX PARCS 77420
CHAMPS-SUR-MARNE

DEMANDEUR

HABITAT 77
OPH DE SEINE DE MARNE 77420 CHAMPS-
SUR-MARNE

INFORMATIONS GENERALES

<p>Type de bien : Parties communes d'immeuble</p> <p>Adresse : 30 rue DU BEAUREGARD 77200 TORCY</p> <p>Propriétaire : HABITAT 77 OPH DE SEINE DE MARNE</p>	<p>Réf. Cadastre : NC</p> <p>Bâti : Oui Mitoyenneté : Oui</p>
--	---

CONCLUSION

Dans le cadre de la mission objet du présent rapport, il a été repéré des matériaux et produits contenant de l'amiante

Date de visite : 04/05/2021

Opérateur de repérage : Hivet David

Ce rapport ne peut être utilisé que dans son intégralité.

Ce document reste la propriété de la société SOCOBAT Expertises et ne peut être utilisé pour aucun acte, sans que son paiement intégral n'ait été réalisé - tout contrevenant encourt des sanctions pénales et des dommages et intérêts.

Référence : RAAT_PC BAT 2 BEAUREGARD

1	Description de la mission	
1.1	Objet de la mission :	
<p>Le repérage de l'amiante avant travaux dans les immeubles bâtis, défini à l'article R. 4412-97 du code du travail, consiste à rechercher, identifier et localiser les matériaux et produits contenant de l'amiante susceptibles d'être affectés directement ou indirectement par les travaux et interventions visés à l'article R. 4412-94 du code du travail et définis par le donneur d'ordre.</p> <p>Références de l'ordre de mission : RAAT_PC BAT 2 BEAUREGARD</p>		
1.2	Identification complète des différents intervenants et parties prenantes :	
Propriétaire de l'immeuble :	HABITAT 77 OPH DE SEINE DE MARNE	
Demeurant :	ANT. PARIS VALLEE MARNE 24 COURS DES DEUX PARCS 77420 CHAMPS-SUR-MARNE	
Représenté par :		
Commanditaire du repérage :	HABITAT 77 OPH DE SEINE DE MARNE	
Opérateur ayant réalisé le repérage :	Monsieur Hivet David	
Nom et adresse de l'entreprise :	SOCOBAT-EXPERTISES 54 rue gabriel péri 92120 MONTROUGE	
N° de Siret :	45307976600037	
RCP-compagnie-n° de police :	AXA - 5411202104	
Nom et prenom de l'opérateur de repérage :	Hivet David	
N° de Certification :	C2019-SE10-021	
Date d'expiration de la certification :	14/01/2024	
Organisme certificateur :	QUALIT COMPETENCES	
1.3	Identification complète de l'immeuble concerné :	
Dénomination :	Bâtiment	
Adresse complète :	30 rue DU BEAUREGARD 77200 TORCY	
Référence Cadastre :	NC	
1.4	Identification du Bâtiment concerné :	
Date du PC ou date de construction :	Permis de Construire :	Construction :
Fonction principale du bâtiment :	Parties communes d'immeuble	
Autre renseignement permettant d'identifier avec certitude le bâtiment concerné :	BATIMENT 2	

Signataire du rapport

Signature et Visa



Opérateur de repérage :

Hivet David
SOCOBAT-EXPERTISES
 Le 23/05/2021

SOMMAIRE

DESCRIPTION DE LA MISSION	2
OBJET DE LA MISSION :	2
IDENTIFICATION COMPLETE DES DIFFERENTS INTERVENANTS ET PARTIES PRENANTES :	2
IDENTIFICATION COMPLETE DE L'IMMEUBLE CONCERNE :	2
IDENTIFICATION DU BATIMENT CONCERNE :	2
SIGNATAIRE DU RAPPORT	2
PROGRAMME DE TRAVAUX	7
CADRE DE LA MISSION DE REPERAGE	8
PERIMETRE DU REPERAGE : LOCAUX ET PARTIES D'IMMEUBLES CONCERNES (ZONE D'INTERVENTION) :	8
PARTIES D'IMMEUBLE CONCERNEES / LOCAUX A INVESTIGUER.....	8
PROGRAMME DE REPERAGE	8
RAPPORTS PRECEDEMMENT REALISES	8
CONDITIONS DE REALISATION DU REPERAGE	8
DATES ET NATURE DES VISITES SUR SITE	8
ÉCARTS, ADJONCTIONS, SUPPRESSIONS PAR RAPPORT AUX NORMES EN VIGUEUR CONFORMEMENT AUX PRESCRIPTIONS DE LA NORME NF X 46-020.....	8
CONDITIONS D'INACCESSIBILITE OU D'IMPOSSIBILITE DE REALISER DES INVESTIGATIONS APPROFONDIES	9
LISTE DES ZONES PRESENTANT DES SIMILITUDES D'OUVRAGES.....	9
RESULTATS DU REPERAGE.....	12
RESULTATS DE L'ANALYSE DOCUMENTAIRE :	12
LISTE DES MATERIAUX ET PRODUITS REPERES	13
LISTE DES MATERIAUX ET PRODUITS CONTENANTS DE L'AMIANTE REPERES	16
RAPPEL DES OBLIGATIONS DU PROPRIETAIRE CONCERNE PAR LA MISSION DE REPERAGE	17
ANNEXE : FICHES D'IDENTIFICATION ET DE COTATION.....	18
ANNEXE : PLANS ET/OU CROQUIS.....	29
ANNEXE : PROCES VERBAUX D'ANALYSE.....	48
ANNEXE : ATTESTATION D'ASSURANCE.....	58

CONCLUSION

Dans le cadre de la mission objet du présent rapport, il a été repéré des matériaux et produits contenant de l'amiante

Liste des matériaux ou produits contenant de l'amiante repérés

N° du local	Localisation	matériau	Etage	critère de décision	référence du prélèvement	Référence (ZPSO)
2	Cage d'escalier n°1	Béton / Enduit - Peinture gouttelette	RDC	Résultat d'analyse	P002	Z002
		Béton / Enduit - Peinture		Résultat d'analyse	P003	Z003
3	Escalier n°1	Béton / Enduit - Peinture	RDC/1er	Résultat d'analyse	P005	Z005
		Béton / Enduit - Peinture gouttelette		Résultat d'analyse	P002	Z002
		Béton / Enduit - Peinture		Résultat d'analyse	P006	Z006
4	Palier	Colle - dalles vinyles	1er	Résultat d'analyse	P007	Z007
5	Cage d'escalier n°2	Béton / Enduit - Peinture gouttelette	1er	Résultat d'analyse	P002	Z002
		Béton / Enduit - Peinture		Résultat d'analyse	P003	Z003
6	Escalier n°2	Béton / Enduit - Peinture	1er/2ème	Résultat d'analyse	P005	Z005
		Béton / Enduit - Peinture gouttelette		Résultat d'analyse	P002	Z002
		Béton / Enduit - Peinture		Résultat d'analyse	P006	Z006
7	Palier n°3	Colle - dalles vinyles	2ème	Résultat d'analyse	P007	Z007
8	Cage d'escalier n°3	Béton / Enduit - Peinture gouttelette	2ème	Résultat d'analyse	P002	Z002
		Béton / Enduit - Peinture		Résultat d'analyse	P003	Z003
9	Escalier n°3	Béton / Enduit - Peinture	2ème/3ème	Résultat d'analyse	P005	Z005
		Béton / Enduit - Peinture gouttelette		Résultat d'analyse	P002	Z002
		Béton / Enduit - Peinture		Résultat d'analyse	P006	Z006
10	Palier n°4	Colle - dalles vinyles	3ème	Résultat d'analyse	P007	Z007
11	Cage d'escalier n°4	Béton / Enduit -	3ème	Résultat	P002	Z002

N° du local	Localisation	matériau	Etage	critère de décision	référence du prélèvement	Référence (ZPSO)
		Peinture goutelette		d'analyse		
		Béton / Enduit - Peinture		Résultat d'analyse	P003	Z003
12	Escalier n°4	Béton / Enduit - Peinture	3ème/4ème	Résultat d'analyse	P005	Z005
		Béton / Enduit - Peinture goutelette		Résultat d'analyse	P002	Z002
		Béton / Enduit - Peinture		Résultat d'analyse	P006	Z006
14	Cage d'escalier n°5	Béton / Enduit - Peinture goutelette	4ème	Résultat d'analyse	P011	Z002
		Béton / Enduit - Peinture		Résultat d'analyse	P012	Z003
15	Escalier n°5	Béton / Enduit - Peinture	4ème/5ème	Résultat d'analyse	P014	Z005
		Béton / Enduit - Peinture goutelette		Résultat d'analyse	P002	Z002
		Béton / Enduit - Peinture		Résultat d'analyse	P015	Z006
16	Cage d'escalier n°6	Béton / Enduit - Peinture goutelette	5ème	Résultat d'analyse	P002	Z002
		Béton / Enduit - Peinture		Résultat d'analyse	P003	Z003
17	Palier n°6	Colle - dalles vinyles	5ème	Résultat d'analyse	P007	Z007
18	Escalier n°6	Béton / Enduit - Peinture	5ème/6ème	Résultat d'analyse	P021	Z005
		Béton / Enduit - Peinture goutelette		Résultat d'analyse	P002	Z002
		Béton / Enduit - Peinture		Résultat d'analyse	P003	Z003
20	Cage d'escalier n°7	Béton / Enduit - Peinture goutelette	6ème	Résultat d'analyse	P018	Z002

Exclusions

Néant

2 Programme de Travaux

Le programme de travaux envisagé par le Donneur d'Ordre prévoit :

Intitulé
Selon le programme des travaux

Sens du repérage pour évaluer un local :

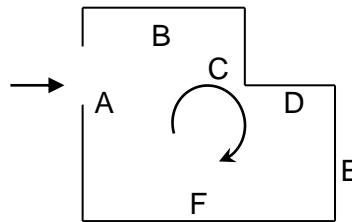

Remarques :

Les prélèvements et sondages ont été effectués dans des endroits peu visibles afin d'éviter au maximum les dégradations visuelles et matérielles. Ils ont été systématiquement surfactés et/ou rebouchés avec un enduit blanc. Par ailleurs ces prélèvements ont été effectués le plus souvent et autant que possible sur des parties déjà détériorées.

Objet et limites de la mission : _____

La Société SOCOBAT Expertises a été sollicitée afin d'effectuer un repérage avant travaux, sur les éléments constitutifs du bâtiment, en vue d'identifier et de localiser les matériaux ou produits contenant de l'amiante incorporés dans l'immeuble.

L'inspection porte sur les matériaux et produits des composants de la construction, avec dépose éventuelle de revêtement de sol et/ou plafond, démolition de coffrage, prélèvements et analyses, sans manipulation importante de mobilier, et est limitée aux parties visibles et accessibles à la date de l'inspection.

Le maître d'ouvrage devant nous fournir l'accessibilité à l'ensemble des locaux et parties du bâtiment, les locaux n'ayant pu être visités feront l'objet d'une étude complémentaire.

Dans le cadre des futurs travaux qui nous ont été décrits, des prélèvements sur toute l'épaisseur des matériaux concernés ont été réalisés, tout en veillant à l'homogénéité des zones inspectées afin de ne pas effectuer de prélèvements inutiles.

Ces repérages sont réalisés suivant l'arrêté du 16 juillet 2019 et la Norme NF X46-020 version 2017

3 Cadre de la mission de repérage

3.1 Périmètre du repérage : locaux et parties d'immeubles concernés (zone d'intervention) :

Parties d'immeuble concernées / Locaux à investiguer

Parties d'immeuble concernées ou Locaux à investiguer	Étage	N° du local
Palier n°1	RDC	1
Cage d'escalier n°1	RDC	2
Escalier n°1	RDC/1er	3
Palier	1er	4
Cage d'escalier n°2	1er	5
Escalier n°2	1er/2ème	6
Palier n°3	2ème	7
Cage d'escalier n°3	2ème	8
Escalier n°3	2ème/3ème	9
Palier n°4	3ème	10
Cage d'escalier n°4	3ème	11
Escalier n°4	3ème/4ème	12
Palier n°5	4ème	13
Cage d'escalier n°5	4ème	14
Escalier n°5	4ème/5ème	15
Cage d'escalier n°6	5ème	16
Palier n°6	5ème	17
Escalier n°6	5ème/6ème	18
Palier n°7	6ème	19
Cage d'escalier n°7	6ème	20

Programme de repérage

Liste des composants et parties de composants à inspecter découlant du programme des travaux, conformément à l'annexe 1 de l'arrêté du 16 juillet 2019 :

3.2 Rapports précédemment réalisés

Néant

4 Conditions de réalisation du repérage

4.1 Dates et Nature des visites sur site

Néant

4.2 Écarts, adjonctions, suppressions par rapport aux normes en vigueur Conformément aux

prescriptions de la norme NF X 46-020	

4.3	Conditions d'inaccessibilité ou d'impossibilité de réaliser des investigations approfondies
Néant	

4.4	Liste des Zones présentant des Similitudes d'Ouvrages
Dans le cadre de la mission de repérage, l'opérateur de repérage a défini les Zones Présentant des Similitudes d'Ouvrages suivantes :	

Z002 : Murs Béton / Enduit Peinture gouttelette (continue : NON)

Localisation	Désignation	Matériau ou Produit identifié	Référence (Sondage)
Cage d'escalier n°1	Murs	Béton / Enduit - Peinture gouttelette	
Escalier n°1	Murs	Béton / Enduit - Peinture gouttelette	
Cage d'escalier n°2	Murs	Béton / Enduit - Peinture gouttelette	
Escalier n°2	Murs	Béton / Enduit - Peinture gouttelette	
Cage d'escalier n°3	Murs	Béton / Enduit - Peinture gouttelette	
Escalier n°3	Murs	Béton / Enduit - Peinture gouttelette	
Cage d'escalier n°4	Murs	Béton / Enduit - Peinture gouttelette	
Escalier n°4	Murs	Béton / Enduit - Peinture gouttelette	
Cage d'escalier n°5	Murs	Béton / Enduit - Peinture gouttelette	
Escalier n°5	Murs	Béton / Enduit - Peinture gouttelette	
Cage d'escalier n°6	Murs	Béton / Enduit - Peinture gouttelette	
Escalier n°6	Murs	Béton / Enduit - Peinture gouttelette	
Cage d'escalier n°7	Murs	Béton / Enduit - Peinture gouttelette	

Z003 : Plafond Béton / Enduit Peinture (continue : NON)			
Localisation	Désignation	Matériau ou Produit identifié	Référence (Sondage)
Cage d'escalier n°1	Plafond	Béton / Enduit - Peinture	
Cage d'escalier n°2	Plafond	Béton / Enduit - Peinture	
Cage d'escalier n°3	Plafond	Béton / Enduit - Peinture	
Cage d'escalier n°4	Plafond	Béton / Enduit - Peinture	
Cage d'escalier n°5	Plafond	Béton / Enduit - Peinture	
Cage d'escalier n°6	Plafond	Béton / Enduit - Peinture	
Escalier n°6	Plafond	Béton / Enduit - Peinture	
Cage d'escalier n°7	Plafond	Béton / Enduit - Peinture	

Z004 : Escalier Ensemble des marches Béton Peinture (continue : NON)			
Localisation	Désignation	Matériau ou Produit identifié	Référence (Sondage)
Escalier n°1	Escalier n°1 - Ensemble des contre-marches	Béton - Peinture	
	Escalier n°1 - Ensemble des marches	Béton - Peinture	
Escalier n°2	Escalier n°1 - Ensemble des contre-marches	Béton - Peinture	
	Escalier n°1 - Ensemble des marches	Béton - Peinture	
Escalier n°3	Escalier n°1 - Ensemble des contre-marches	Béton - Peinture	
	Escalier n°1 - Ensemble des marches	Béton - Peinture	
Escalier n°4	Escalier n°1 - Ensemble des contre-marches	Béton - Peinture	
	Escalier n°1 - Ensemble des marches	Béton - Peinture	
Escalier n°5	Escalier n°1 - Ensemble des contre-marches	Béton - Peinture	
	Escalier n°1 - Ensemble des marches	Béton - Peinture	
Escalier n°6	Escalier n°1 - Ensemble des contre-marches	Béton - Peinture	
	Escalier n°1 - Ensemble des marches	Béton - Peinture	

Z005 : Poteau Béton / Enduit Peinture (continue : NON)

Localisation	Désignation	Matériau ou Produit identifié	Référence (Sondage)
Escalier n°1	Poteau	Béton / Enduit - Peinture	
Escalier n°2	Poteau	Béton / Enduit - Peinture	
Escalier n°3	Poteau	Béton / Enduit - Peinture	
Escalier n°4	Poteau	Béton / Enduit - Peinture	
Escalier n°5	Poteau	Béton / Enduit - Peinture	
Escalier n°6	Poteau	Béton / Enduit - Peinture	

Z006 : Plafond Sous face escalier Béton / Enduit Peinture (continue : NON)

Localisation	Désignation	Matériau ou Produit identifié	Référence (Sondage)
Escalier n°1	Plafond - Sous face escalier	Béton / Enduit - Peinture	
Escalier n°2	Plafond - Sous face escalier	Béton / Enduit - Peinture	
Escalier n°3	Plafond - Sous face escalier	Béton / Enduit - Peinture	
Escalier n°4	Plafond - Sous face escalier	Béton / Enduit - Peinture	
Escalier n°5	Plafond - Sous face escalier	Béton / Enduit - Peinture	

Z007 : Plancher Colle dalles vinyles (continue : NON)

Localisation	Désignation	Matériau ou Produit identifié	Référence (Sondage)
Palier	Plancher	Colle - dalles vinyles	
Palier n°3	Plancher	Colle - dalles vinyles	
Palier n°4	Plancher	Colle - dalles vinyles	
Palier n°5	Plancher	Colle - dalles vinyles	
Palier n°6	Plancher	Colle - dalles vinyles	
Palier n°7	Plancher	Colle - dalles vinyles	

Z008 : Plancher Béton/ragréage Peinture (continue : NON)

Localisation	Désignation	Matériau ou Produit identifié	Référence (Sondage)
Cage d'escalier n°2	Plancher	Béton/ragréage - Peinture	
Cage d'escalier n°3	Plancher	Béton/ragréage - Peinture	
Cage d'escalier n°4	Plancher	Béton/ragréage - Peinture	
Cage d'escalier n°5	Plancher	Béton/ragréage - Peinture	
Cage d'escalier n°6	Plancher	Béton/ragréage - Peinture	
Cage d'escalier n°7	Plancher	Béton/ragréage - Peinture	

5 Résultats du repérage
5.1 Résultats de l'Analyse Documentaire :

Titre
Programme de travaux

5.2 Liste des matériaux et produits repérés

Local	Etage	Zone	Elément	Matériau / Produit	Critère(s) ayant permis de conclure	Présence d'amiante (oui/non)	état de dégradation abrégé	Estimation de la quantité
Cage d'escalier n°1	RDC	AB	Murs	Béton / Enduit - Peinture gouttelette	Résultat d'analyse (P002)	Oui	MND	
		CD	Cloisons	Plâtre/enduit - Peinture gouttelette	Résultat d'analyse (P001)	Non	MND	
		Plafond	Plafond	Béton / Enduit - Peinture	Résultat d'analyse (P003)	Oui	MND	
Escalier n°1	RDC/1er	A	Poteau	Béton / Enduit - Peinture	Résultat d'analyse (P005)	Oui	MND	
		BCD	Murs	Béton / Enduit - Peinture gouttelette	Résultat d'analyse (P002)	Oui	MND	
		Plafond	Plafond - Sous face escalier	Béton / Enduit - Peinture	Résultat d'analyse (P006)	Oui	MND	
		Sol	Escalier n°1 - Ensemble des contre-marches	Béton - Peinture	Résultat d'analyse (P004)	Non	MND	
		Sol	Escalier n°1 - Ensemble des marches	Béton - Peinture	Résultat d'analyse (P004)	Non	MND	
Palier	1er	Sol	Plancher	Colle - dalles vinyles	Résultat d'analyse (P007)	Oui	MND	
Cage d'escalier n°2	1er	Sol	Plancher	Béton/ragréage - Peinture	Résultat d'analyse (P008)	Non	MND	
		ABD	Murs	Béton / Enduit - Peinture gouttelette	Résultat d'analyse (P002)	Oui	MND	
		Plafond	Plafond	Béton / Enduit - Peinture	Résultat d'analyse (P003)	Oui	MND	
Escalier n°2	1er/2ème	A	Poteau	Béton / Enduit - Peinture	Résultat d'analyse (P005)	Oui	MND	
		BCD	Murs	Béton / Enduit - Peinture gouttelette	Résultat d'analyse (P002)	Oui	MND	
		Plafond	Plafond - Sous face escalier	Béton / Enduit - Peinture	Résultat d'analyse (P006)	Oui	MND	
		Sol	Escalier n°1 - Ensemble des contre-marches	Béton - Peinture	Résultat d'analyse (P004)	Non	MND	
		Sol	Escalier n°1 - Ensemble	Béton - Peinture	Résultat d'analyse (P004)	Non	MND	

Local	Etage	Zone	Elément	Matériau / Produit	Critère(s) ayant permis de conclure	Présence d'amiante (oui/non)	état de dégradation abrégé	Estimation de la quantité
			des marches					
Palier n°3	2ème	Sol	Plancher	Colle - dalles vinyles	Résultat d'analyse (P007)	Oui	MND	
Cage d'escalier n°3	2ème	ABD	Murs	Béton / Enduit - Peinture gouttelette	Résultat d'analyse (P002)	Oui	MND	
		Plafond	Plafond	Béton / Enduit - Peinture	Résultat d'analyse (P003)	Oui	MND	
		Sol	Plancher	Béton/ragréage - Peinture	Résultat d'analyse (P008)	Non	MND	
Escalier n°3	2ème/3ème	A	Poteau	Béton / Enduit - Peinture	Résultat d'analyse (P005)	Oui	MND	
		BCD	Murs	Béton / Enduit - Peinture gouttelette	Résultat d'analyse (P002)	Oui	MND	
		Plafond	Plafond - Sous face escalier	Béton / Enduit - Peinture	Résultat d'analyse (P006)	Oui	MND	
		Sol	Escalier n°1 - Ensemble des contremarches	Béton - Peinture	Résultat d'analyse (P004)	Non	MND	
		Sol	Escalier n°1 - Ensemble des marches	Béton - Peinture	Résultat d'analyse (P004)	Non	MND	
Palier n°4	3ème	Sol	Plancher	Colle - dalles vinyles	Résultat d'analyse (P007)	Oui	MND	
Cage d'escalier n°4	3ème	ABD	Murs	Béton / Enduit - Peinture gouttelette	Résultat d'analyse (P002)	Oui	MND	
		Plafond	Plafond	Béton / Enduit - Peinture	Résultat d'analyse (P003)	Oui	MND	
		Sol	Plancher	Béton/ragréage - Peinture	Résultat d'analyse (P008)	Non	MND	
Escalier n°4	3ème/4ème	A	Poteau	Béton / Enduit - Peinture	Résultat d'analyse (P005)	Oui	MND	
		BCD	Murs	Béton / Enduit - Peinture gouttelette	Résultat d'analyse (P002)	Oui	MND	
		Plafond	Plafond - Sous face escalier	Béton / Enduit - Peinture	Résultat d'analyse (P006)	Oui	MND	
		Sol	Escalier n°1 - Ensemble des contremarches	Béton - Peinture	Résultat d'analyse (P004)	Non	MND	
		Sol	Escalier n°1 -	Béton -	Résultat	Non	MND	

Local	Etage	Zone	Elément	Matériau / Produit	Critère(s) ayant permis de conclure	Présence d'amiante (oui/non)	état de dégradation abrégé	Estimation de la quantité
			Ensemble des marches	Peinture	d'analyse (P004)			
Palier n°5	4ème	Sol	Plancher	Colle - dalles vinyles	Résultat d'analyse (P009)	Non	MND	
Cage d'escalier n°5	4ème	ABD	Murs	Béton / Enduit - Peinture gouttelette	Résultat d'analyse (P011)	Oui	MND	
		Plafond	Plafond	Béton / Enduit - Peinture	Résultat d'analyse (P012)	Oui	MND	
		Sol	Plancher	Béton/ragréage - Peinture	Résultat d'analyse (P010)	Non	MD	
Escalier n°5	4ème/5ème	A	Poteau	Béton / Enduit - Peinture	Résultat d'analyse (P014)	Oui	MND	
		BCD	Murs	Béton / Enduit - Peinture gouttelette	Résultat d'analyse (P002)	Oui	MND	
		Plafond	Plafond - Sous face escalier	Béton / Enduit - Peinture	Résultat d'analyse (P015)	Oui	MND	
		Sol	Escalier n°1 - Ensemble des contremarches	Béton - Peinture	Résultat d'analyse (P004)	Non	MND	
		Sol	Escalier n°1 - Ensemble des marches	Béton - Peinture	Résultat d'analyse (P013)	Non	MND	
Cage d'escalier n°6	5ème	ABD	Murs	Béton / Enduit - Peinture gouttelette	Résultat d'analyse (P002)	Oui	MND	
		Plafond	Plafond	Béton / Enduit - Peinture	Résultat d'analyse (P003)	Oui	MND	
		Sol	Plancher	Béton/ragréage - Peinture	Résultat d'analyse (P008)	Non	MND	
Palier n°6	5ème	Sol	Plancher	Colle - dalles vinyles	Résultat d'analyse (P007)	Oui	MND	
Escalier n°6	5ème/6ème	A	Poteau	Béton / Enduit - Peinture	Résultat d'analyse (P021)	Oui	MND	
		BCD	Murs	Béton / Enduit - Peinture gouttelette	Résultat d'analyse (P002)	Oui	MND	
		Plafond	Plafond	Béton / Enduit - Peinture	Résultat d'analyse (P003)	Oui	MND	
		Sol	Escalier n°1 - Ensemble des contremarches	Béton - Peinture	Résultat d'analyse (P004)	Non	MND	

Local	Etage	Zone	Elément	Matériau / Produit	Critère(s) ayant permis de conclure	Présence d'amiante (oui/non)	état de dégradation abrégé	Estimation de la quantité
		Sol	Escalier n°1 - Ensemble des marches	Béton - Peinture	Résultat d'analyse (P020)	Non	MND	
Palier n°7	6ème	Sol	Plancher	Colle - dalles vinyles	Résultat d'analyse (P016)	Non	MND	
Cage d'escalier n°7	6ème	ABD	Murs	Béton / Enduit - Peinture gouttelette	Résultat d'analyse (P018)	Oui	MND	
		Plafond	Plafond	Béton / Enduit - Peinture	Résultat d'analyse (P019)	Non	MND	
		Sol	Plancher	Béton/ragréage - Peinture	Résultat d'analyse (P017)	Non	MND	

5.3 Liste des matériaux et produits contenant de l'amiante repérés

Eléments contenant de l'amiante :

N° Local	Local	Elément	Zone	Matériau / Produit	Méthode	référence du prélèvement	état de dégradation abrégé	(AVT2019) Quantification
2	Cage d'escalier n°1	Murs	AB	Béton / Enduit - Peinture gouttelette	Résultat d'analyse (P002)	P002	MND	
		Plafond	Plafond	Béton / Enduit - Peinture	Résultat d'analyse (P003)	P003	MND	
3	Escalier n°1	Poteau	A	Béton / Enduit - Peinture	Résultat d'analyse (P005)	P005	MND	
		Murs	BCD	Béton / Enduit - Peinture gouttelette	Résultat d'analyse (P002)	P002	MND	
		Plafond - Sous face escalier	Plafond	Béton / Enduit - Peinture	Résultat d'analyse (P006)	P006	MND	
4	Palier	Plancher	Sol	Colle - dalles vinyles	Résultat d'analyse (P007)	P007	MND	
5	Cage d'escalier n°2	Murs	ABD	Béton / Enduit - Peinture gouttelette	Résultat d'analyse (P002)	P002	MND	
		Plafond	Plafond	Béton / Enduit - Peinture	Résultat d'analyse (P003)	P003	MND	
6	Escalier n°2	Poteau	A	Béton / Enduit - Peinture	Résultat d'analyse (P005)	P005	MND	
		Murs	BCD	Béton / Enduit - Peinture gouttelette	Résultat d'analyse (P002)	P002	MND	
		Plafond - Sous face escalier	Plafond	Béton / Enduit - Peinture	Résultat d'analyse (P006)	P006	MND	
7	Palier n°3	Plancher	Sol	Colle - dalles vinyles	Résultat d'analyse (P007)	P007	MND	
8	Cage d'escalier n°3	Murs	ABD	Béton / Enduit - Peinture gouttelette	Résultat d'analyse (P002)	P002	MND	
		Plafond	Plafond	Béton / Enduit - Peinture	Résultat d'analyse (P003)	P003	MND	
9	Escalier n°3	Poteau	A	Béton / Enduit - Peinture	Résultat d'analyse (P005)	P005	MND	
		Murs	BCD	Béton / Enduit - Peinture gouttelette	Résultat d'analyse (P002)	P002	MND	
		Plafond - Sous face escalier	Plafond	Béton / Enduit - Peinture	Résultat d'analyse (P006)	P006	MND	

N° Local	Local	Élément	Zone	Matériau / Produit	Méthode	référence du prélèvement	état de dégradation abrégé	(AVT2019) Quantification
10	Palier n°4	Plancher	Sol	Colle - dalles vinyles	Résultat d'analyse (P007)	P007	MND	
11	Cage d'escalier n°4	Murs	ABD	Béton / Enduit - Peinture gouttelette	Résultat d'analyse (P002)	P002	MND	
		Plafond	Plafond	Béton / Enduit - Peinture	Résultat d'analyse (P003)	P003	MND	
12	Escalier n°4	Poteau	A	Béton / Enduit - Peinture	Résultat d'analyse (P005)	P005	MND	
		Murs	BCD	Béton / Enduit - Peinture gouttelette	Résultat d'analyse (P002)	P002	MND	
		Plafond - Sous face escalier	Plafond	Béton / Enduit - Peinture	Résultat d'analyse (P006)	P006	MND	
14	Cage d'escalier n°5	Murs	ABD	Béton / Enduit - Peinture gouttelette	Résultat d'analyse (P011)	P011	MND	
		Plafond	Plafond	Béton / Enduit - Peinture	Résultat d'analyse (P012)	P012	MND	
15	Escalier n°5	Poteau	A	Béton / Enduit - Peinture	Résultat d'analyse (P014)	P014	MND	
		Murs	BCD	Béton / Enduit - Peinture gouttelette	Résultat d'analyse (P002)	P002	MND	
		Plafond - Sous face escalier	Plafond	Béton / Enduit - Peinture	Résultat d'analyse (P015)	P015	MND	
16	Cage d'escalier n°6	Murs	ABD	Béton / Enduit - Peinture gouttelette	Résultat d'analyse (P002)	P002	MND	
		Plafond	Plafond	Béton / Enduit - Peinture	Résultat d'analyse (P003)	P003	MND	
17	Palier n°6	Plancher	Sol	Colle - dalles vinyles	Résultat d'analyse (P007)	P007	MND	
18	Escalier n°6	Poteau	A	Béton / Enduit - Peinture	Résultat d'analyse (P021)	P021	MND	
		Murs	BCD	Béton / Enduit - Peinture gouttelette	Résultat d'analyse (P002)	P002	MND	
		Plafond	Plafond	Béton / Enduit - Peinture	Résultat d'analyse (P003)	P003	MND	
20	Cage d'escalier n°7	Murs	ABD	Béton / Enduit - Peinture gouttelette	Résultat d'analyse (P018)	P018	MND	

5.4 Rappel des obligations du propriétaire concerné par la mission de repérage

En cas de mission de repérage portant sur une partie privative d'un immeuble collectif à usage d'habitation, son propriétaire met à jour le contenu du « dossier amiante – parties privatives » (DAPP) prévu à l'article R. 1334-29-4 I du code de la santé publique, en y intégrant les données issues du rapport ou du pré-rapport de repérage amiante avant travaux. Il tient à disposition et communique ce DAPP, ainsi complété, selon les modalités prévues au II de l'article R. 1334-29-4 du code de la santé publique.

En cas de mission de repérage portant sur les parties communes d'un immeuble collectif à usage d'habitation ou sur un immeuble non utilisé à fin d'habitation, son propriétaire met à jour le contenu du « dossier technique amiante » (DTA) prévu au I de l'article R. 1334-29-5 du code de la santé publique ainsi que de sa fiche récapitulative, en y intégrant les données issues du rapport ou du pré-rapport de repérage amiante avant travaux. Il tient à disposition et communique ce DTA, ainsi complété, selon les modalités prévues au II de l'article R. 1334-29-5 du code de la santé publique.

En cas de mission de repérage portant sur tout ou partie d'un immeuble d'habitation ne comprenant qu'un seul logement, son propriétaire conserve le rapport ou le pré-rapport restituant les conditions de réalisation et les conclusions de cette recherche d'amiante. Il communique ce rapport, sur leur demande, à toute personne physique ou morale appelée à effectuer des travaux dans l'immeuble bâti ainsi qu'aux agents de contrôle de l'inspection du travail mentionnés à l'article L. 8211-1 du code du travail, aux agents du service de prévention des organismes de sécurité sociale et, en cas d'opération relevant du champ de l'article R. 4534-1 du code du travail, de l'organisme professionnel de prévention du bâtiment et des travaux publics.

ANNEXE : Fiches d'identification et de cotation
PRELEVEMENT : P001
Emplacement

Nom du client	Numéro de dossier	Localisation
HABITAT 77 OPH DE SEINE DE MARNE	RAAT_PC BAT 2 BEAUREGARD	RDC - Cage d'escalier n°1 Cloisons - CD
Nom de l'opérateur	Date de prélèvement	Matériau
Hivet David	04/05/2021	Plâtre/enduit - Peinture gouttelette
Résultat amiante		
absence d'amiante		

PRELEVEMENT : P002
Emplacement

Nom du client	Numéro de dossier	Localisation
HABITAT 77 OPH DE SEINE DE MARNE	RAAT_PC BAT 2 BEAUREGARD	RDC - Cage d'escalier n°1 Murs - AB
Nom de l'opérateur	Date de prélèvement	Matériau
Hivet David	04/05/2021	Béton / Enduit - Peinture gouttelette
Résultat amiante		
Présence d'amiante (Fibres d'amiante de type chrysotile)		

PRELEVEMENT : P003

Emplacement



Nom du client	Numéro de dossier	Localisation
HABITAT 77 OPH DE SEINE DE MARNE	RAAT_PC BAT 2 BEAUREGARD	RDC - Cage d'escalier n°1 Plafond - Plafond
Nom de l'opérateur	Date de prélèvement	Matériau
Hivet David	04/05/2021	Béton / Enduit - Peinture
Résultat amiante		
Présence d'amiante (Fibres d'amiante de type chrysotile)		

PRELEVEMENT : P004

Emplacement



Nom du client	Numéro de dossier	Localisation
HABITAT 77 OPH DE SEINE DE MARNE	RAAT_PC BAT 2 BEAUREGARD	RDC/1er - Escalier n°1 Escalier n°1 - Sol
Nom de l'opérateur	Date de prélèvement	Matériau
Hivet David	04/05/2021	Béton - Peinture
Résultat amiante		
absence d'amiante		

PRELEVEMENT : P005

Emplacement



Nom du client	Numéro de dossier	Localisation
HABITAT 77 OPH DE SEINE DE MARNE	RAAT_PC BAT 2 BEAUREGARD	RDC/1er - Escalier n°1 Poteau - A
Nom de l'opérateur	Date de prélèvement	Matériau
Hivet David	04/05/2021	Béton / Enduit - Peinture
Résultat amiante		
Présence d'amiante (Fibres d'amiante de type chrysotile)		

PRELEVEMENT : P006

Emplacement



Nom du client	Numéro de dossier	Localisation
HABITAT 77 OPH DE SEINE DE MARNE	RAAT_PC BAT 2 BEAUREGARD	RDC/1er - Escalier n°1 Plafond - Plafond
Nom de l'opérateur	Date de prélèvement	Matériau
Hivet David	04/05/2021	Béton / Enduit - Peinture
Résultat amiante		
Présence d'amiante (Fibres d'amiante de type chrysotile)		

PRELEVEMENT : P007

Emplacement



Nom du client	Numéro de dossier	Localisation
HABITAT 77 OPH DE SEINE DE MARNE	RAAT_PC BAT 2 BEAUREGARD	1er - Palier Plancher - Sol
Nom de l'opérateur	Date de prélèvement	Matériau
Hivet David	04/05/2021	Colle - dalles vinyles
Résultat amiante		
Présence d'amiante (Fibres d'amiante de type chrysotile)		

PRELEVEMENT : P008

Emplacement



Nom du client	Numéro de dossier	Localisation
HABITAT 77 OPH DE SEINE DE MARNE	RAAT_PC BAT 2 BEAUREGARD	1er - Cage d'escalier n°2 Plancher - Sol
Nom de l'opérateur	Date de prélèvement	Matériau
Hivet David	04/05/2021	Béton/ragréage - Peinture
Résultat amiante		
absence d'amiante		

PRELEVEMENT : P009		
Emplacement		
		
Nom du client	Numéro de dossier	Localisation
HABITAT 77 OPH DE SEINE DE MARNE	RAAT_PC BAT 2 BEAUREGARD	4ème - Palier n°5 Plancher - Sol
Nom de l'opérateur	Date de prélèvement	Matériau
Hivet David	04/05/2021	Colle - dalles vinyles
Résultat amiante		
absence d'amiante		

PRELEVEMENT : P010		
Emplacement		
		
Nom du client	Numéro de dossier	Localisation
HABITAT 77 OPH DE SEINE DE MARNE	RAAT_PC BAT 2 BEAUREGARD	4ème - Cage d'escalier n°5 Plancher - Sol
Nom de l'opérateur	Date de prélèvement	Matériau
Hivet David	04/05/2021	Béton/ragréage - Peinture
Résultat amiante		
absence d'amiante		

PRELEVEMENT : P011

Emplacement



Nom du client	Numéro de dossier	Localisation
HABITAT 77 OPH DE SEINE DE MARNE	RAAT_PC BAT 2 BEAUREGARD	4ème - Cage d'escalier n°5 Murs - ABD
Nom de l'opérateur	Date de prélèvement	Matériau
Hivet David	04/05/2021	Béton / Enduit - Peinture gouttelette
Résultat amiante		
Présence d'amiante (Fibres d'amiante de type chrysotile)		

PRELEVEMENT : P012

Emplacement



Nom du client	Numéro de dossier	Localisation
HABITAT 77 OPH DE SEINE DE MARNE	RAAT_PC BAT 2 BEAUREGARD	4ème - Cage d'escalier n°5 Plafond - Plafond
Nom de l'opérateur	Date de prélèvement	Matériau
Hivet David	04/05/2021	Béton / Enduit - Peinture
Résultat amiante		
Présence d'amiante (Fibres d'amiante de type chrysotile)		

PRELEVEMENT : P013

Emplacement



Nom du client	Numéro de dossier	Localisation
HABITAT 77 OPH DE SEINE DE MARNE	RAAT_PC BAT 2 BEAUREGARD	4ème/5ème - Escalier n°5 Escalier n°1 - Sol
Nom de l'opérateur	Date de prélèvement	Matériau
Hivet David	04/05/2021	Béton - Peinture
Résultat amiante		
absence d'amiante		

PRELEVEMENT : P014

Emplacement



Nom du client	Numéro de dossier	Localisation
HABITAT 77 OPH DE SEINE DE MARNE	RAAT_PC BAT 2 BEAUREGARD	4ème/5ème - Escalier n°5 Poteau - A
Nom de l'opérateur	Date de prélèvement	Matériau
Hivet David	04/05/2021	Béton / Enduit - Peinture
Résultat amiante		
Présence d'amiante (Fibres d'amiante de type chrysotile)		

PRELEVEMENT : P015

Emplacement



Nom du client	Numéro de dossier	Localisation
HABITAT 77 OPH DE SEINE DE MARNE	RAAT_PC BAT 2 BEAUREGARD	4ème/5ème - Escalier n°5 Plafond - Plafond
Nom de l'opérateur	Date de prélèvement	Matériau
Hivet David	04/05/2021	Béton / Enduit - Peinture
Résultat amiante		
Présence d'amiante (Fibres d'amiante de type chrysotile)		

PRELEVEMENT : P016

Emplacement



Nom du client	Numéro de dossier	Localisation
HABITAT 77 OPH DE SEINE DE MARNE	RAAT_PC BAT 2 BEAUREGARD	6ème - Palier n°7 Plancher - Sol
Nom de l'opérateur	Date de prélèvement	Matériau
Hivet David	04/05/2021	Colle - dalles vinyles
Résultat amiante		
absence d'amiante		

PRELEVEMENT : P017

Emplacement



Nom du client	Numéro de dossier	Localisation
HABITAT 77 OPH DE SEINE DE MARNE	RAAT_PC BAT 2 BEAUREGARD	6ème - Cage d'escalier n°7 Plancher - Sol
Nom de l'opérateur	Date de prélèvement	Matériau
Hivet David	04/05/2021	Béton/ragréage - Peinture
Résultat amiante		
absence d'amiante		

PRELEVEMENT : P018

Emplacement

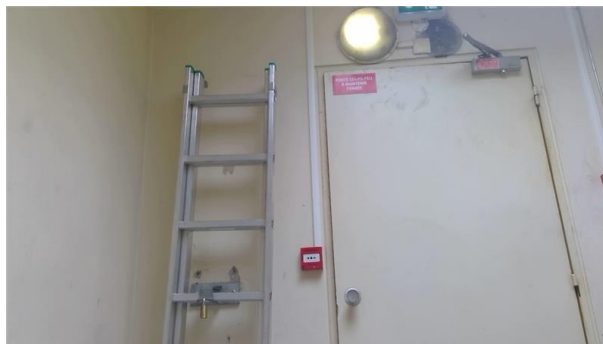

Nom du client	Numéro de dossier	Localisation
HABITAT 77 OPH DE SEINE DE MARNE	RAAT_PC BAT 2 BEAUREGARD	6ème - Cage d'escalier n°7 Murs - ABD
Nom de l'opérateur	Date de prélèvement	Matériau
Hivet David	04/05/2021	Béton / Enduit - Peinture gouttelette
Résultat amiante		
Présence d'amiante (Fibres d'amiante de type chrysotile)		

PRELEVEMENT : P019

Emplacement



Nom du client	Numéro de dossier	Localisation
HABITAT 77 OPH DE SEINE DE MARNE	RAAT_PC BAT 2 BEAUREGARD	6ème - Cage d'escalier n°7 Plafond - Plafond
Nom de l'opérateur	Date de prélèvement	Matériau
Hivet David	04/05/2021	Béton / Enduit - Peinture
Résultat amiante		
absence d'amiante		

PRELEVEMENT : P020

Emplacement



Nom du client	Numéro de dossier	Localisation
HABITAT 77 OPH DE SEINE DE MARNE	RAAT_PC BAT 2 BEAUREGARD	5ème/6ème - Escalier n°6 Escalier n°1 - Sol
Nom de l'opérateur	Date de prélèvement	Matériau
Hivet David	04/05/2021	Béton - Peinture
Résultat amiante		
absence d'amiante		

PRELEVEMENT : P021		
Emplacement		
		
Nom du client	Numéro de dossier	Localisation
HABITAT 77 OPH DE SEINE DE MARNE	RAAT_PC BAT 2 BEAUREGARD	5ème/6ème - Escalier n°6 Poteau - A
Nom de l'opérateur	Date de prélèvement	Matériau
Hivet David	04/05/2021	Béton / Enduit - Peinture
Résultat amiante		
Présence d'amiante (Fibres d'amiante de type chrysotile)		

ANNEXE : Plans et/ou Croquis



Planche de repérage

Client :	HABITAT 77 OPH DE SEINE DE	Titre :	Palier	
N° dossier :	RAAT_PC BAT 2 BEAUREGARD	Adresse :	Bâtiment 30 rue DU BEAUREGARD 77200 TORCY	
N° planche :	1/18			Version : 0
Type :	Croquis			
Date :	23/05/2021	Localisation / Bâtiment :	2	
Intervenant :	Hivet David	Niveau :	RDC	
Origine du plan :	Cabinet de diagnostics	Commentaire :		

Legende :

-  Prélèvements
-  Prélèvements amiantés





Planche de repérage

Client :	HABITAT 77 OPH DE SEINE DE	Titre :	ESCALIER
N° dossier :	RAAT_PC BAT 2 BEAUREGARD	Adresse :	Bâtiment 30 rue DU BEAUREGARD 77200 TORCY
N° planche :	2/18		
Type :	Croquis		
Date :	23/05/2021	Localisation / Bâtiment :	2
Intervenant :	Hivet David	Niveau :	RDC/1er
Origine du plan :	Cabinet de diagnostics	Commentaire :	

Legende :

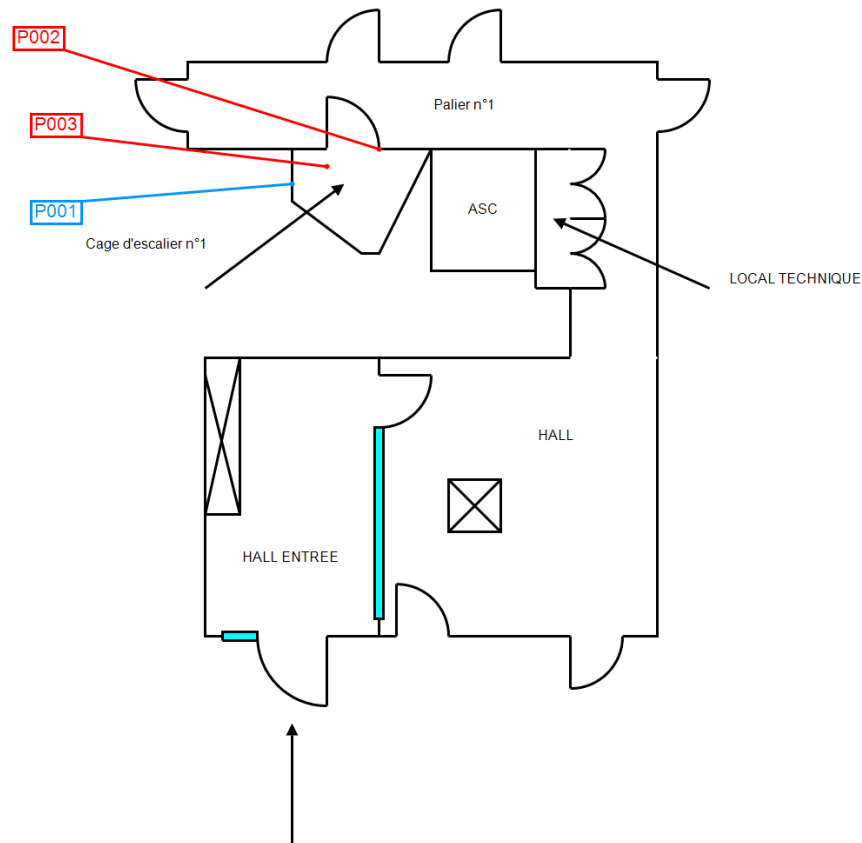
- Prélèvements
- Prélèvements amiantés





Planche de repérage

Client :	HABITAT 77 OPH DE SEINE DE	Titre :	PALIER	
N° dossier :	RAAT_PC BAT 2 BEAUREGARD	Adresse :	Bâtiment 30 rue DU BEAUREGARD 77200 TORCY	
N° planche :	3/18			Version : 0
Type :	Croquis			
Date :	23/05/2021	Localisation / Bâtiment :	2	
Intervenant :	Hivet David	Niveau :	1er	
Origine du plan :	Cabinet de diagnostics	Commentaire :		

Legende :

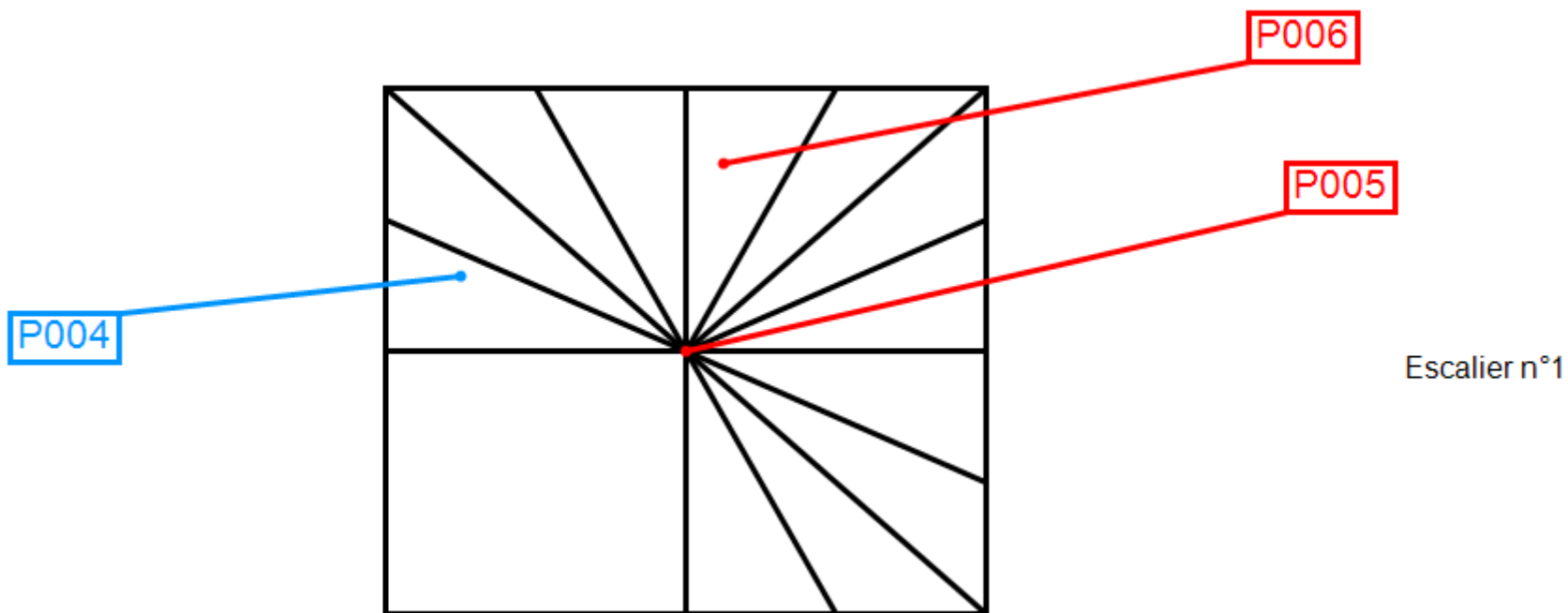
-  Prélèvements
-  Prélèvements amiantés





Planche de repérage

Client :	HABITAT 77 OPH DE SEINE DE	Titre :	ESCALIER	
N° dossier :	RAAT_PC BAT 2 BEAUREGARD	Adresse :	Bâtiment 30 rue DU BEAUREGARD 77200 TORCY	
N° planche :	4/18			Version : 0
Type :	Croquis			
Date :	23/05/2021	Localisation / Bâtiment :	2	
Intervenant :	Hivet David	Niveau :	1er/2ème	
Origine du plan :	Cabinet de diagnostics	Commentaire :		

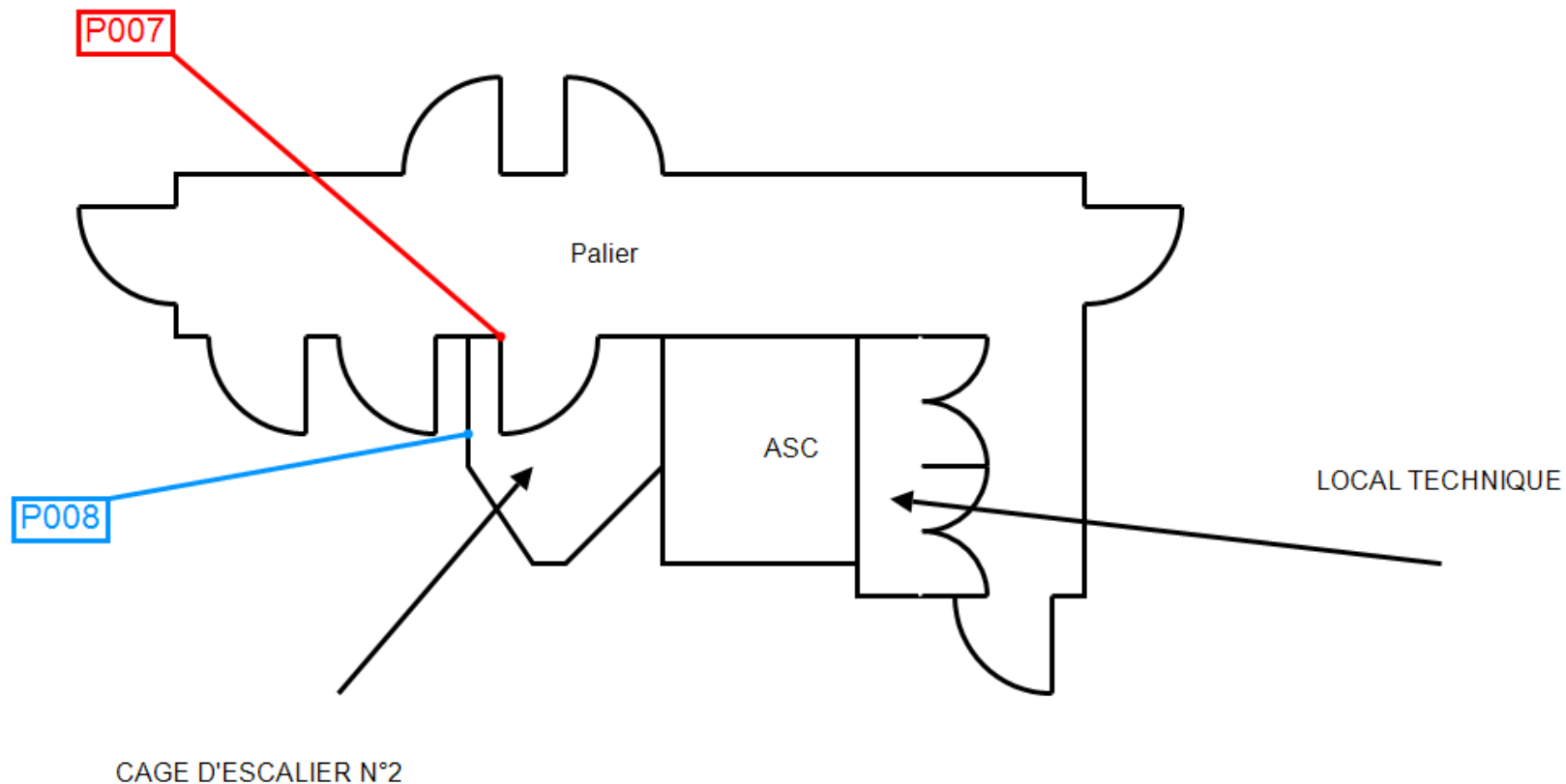
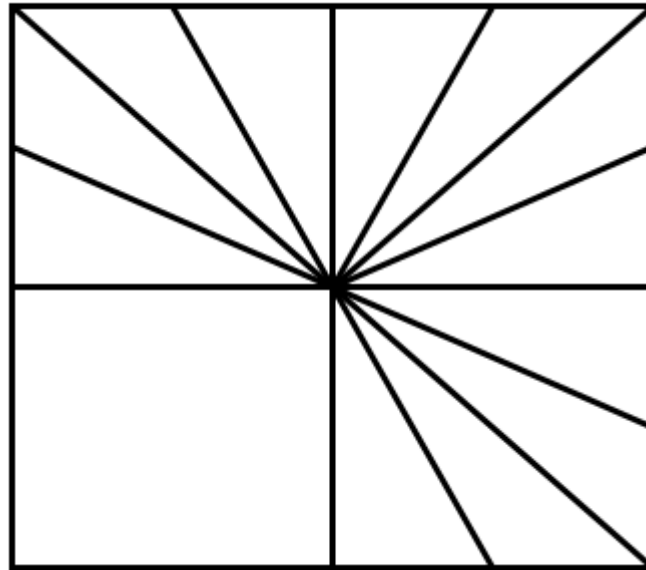

Escalier n°2



Planche de repérage

Client :	HABITAT 77 OPH DE SEINE DE	Titre :	PALIER	
N° dossier :	RAAT_PC BAT 2 BEAUREGARD	Adresse :	Bâtiment 30 rue DU BEAUREGARD 77200 TORCY	
N° planche :	5/18			Version : 0
Type :	Croquis			
Date :	23/05/2021	Localisation / Bâtiment :	2	
Intervenant :	Hivet David	Niveau :	2ème	
Origine du plan :	Cabinet de diagnostics	Commentaire :		





Planche de repérage

Client :	HABITAT 77 OPH DE SEINE DE	Titre :	ESCALIER	
N° dossier :	RAAT_PC BAT 2 BEAUREGARD	Adresse :	Bâtiment 30 rue DU BEAUREGARD 77200 TORCY	
N° planche :	6/18			Version : 0
Type :	Croquis			
Date :	23/05/2021	Localisation / Bâtiment :	2	
Intervenant :	Hivet David	Niveau :	2ème/3ème	
Origine du plan :	Cabinet de diagnostics	Commentaire :		

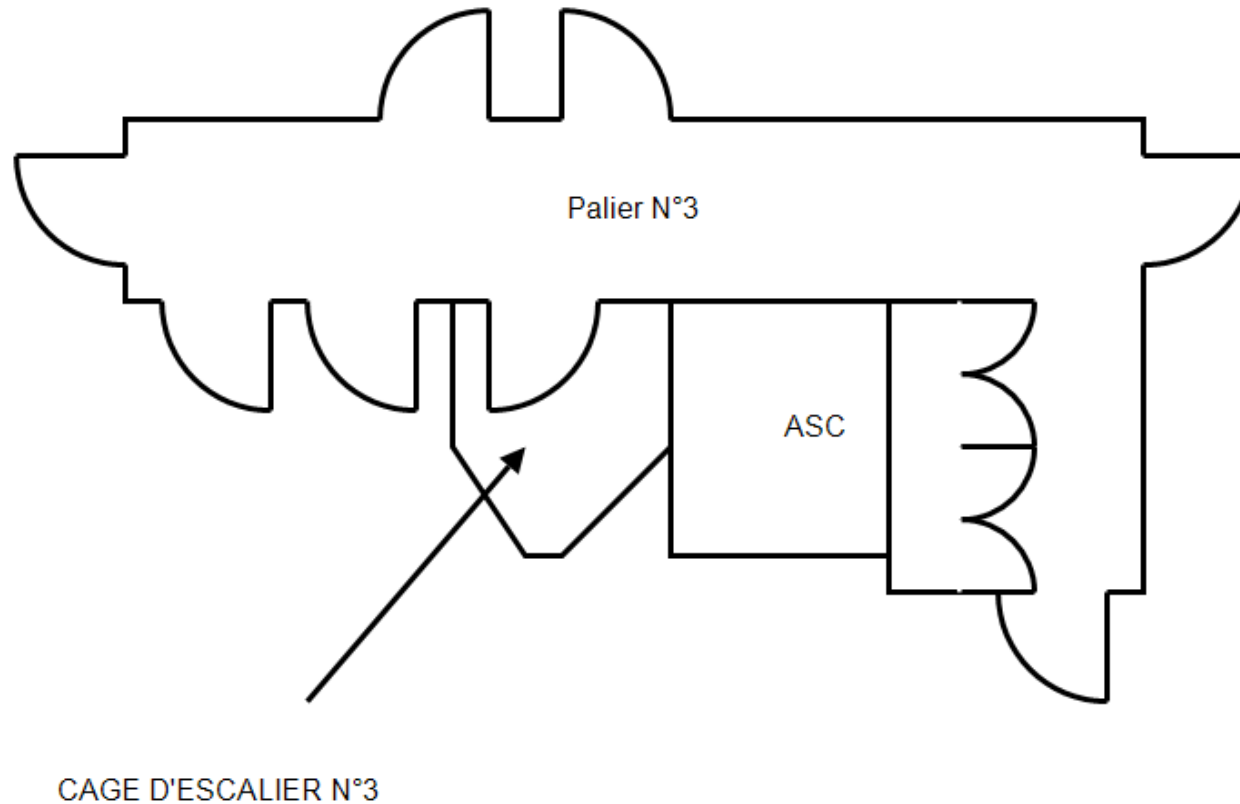
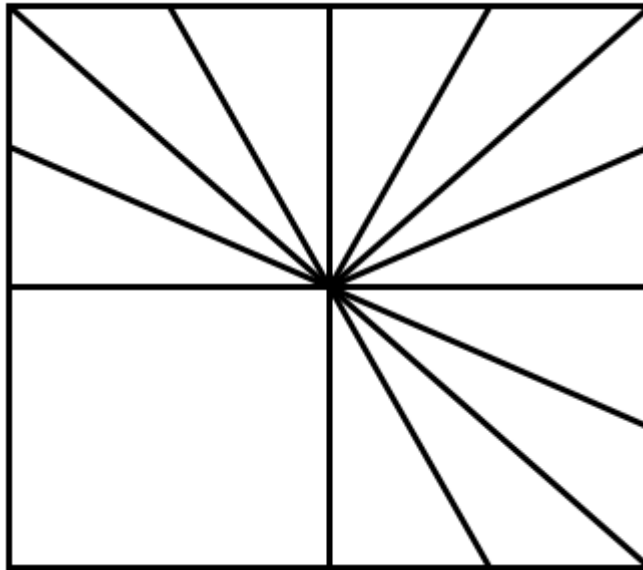

Escalier n°3



Planche de repérage

Client :	HABITAT 77 OPH DE SEINE DE	Titre :	PALIER	
N° dossier :	RAAT_PC BAT 2 BEAUREGARD	Adresse :	Bâtiment 30 rue DU BEAUREGARD 77200 TORCY	
N° planche :	7/18			Version : 0
Type :	Croquis			
Date :	23/05/2021	Localisation / Bâtiment :	2	
Intervenant :	Hivet David	Niveau :	3ème	
Origine du plan :	Cabinet de diagnostics	Commentaire :		

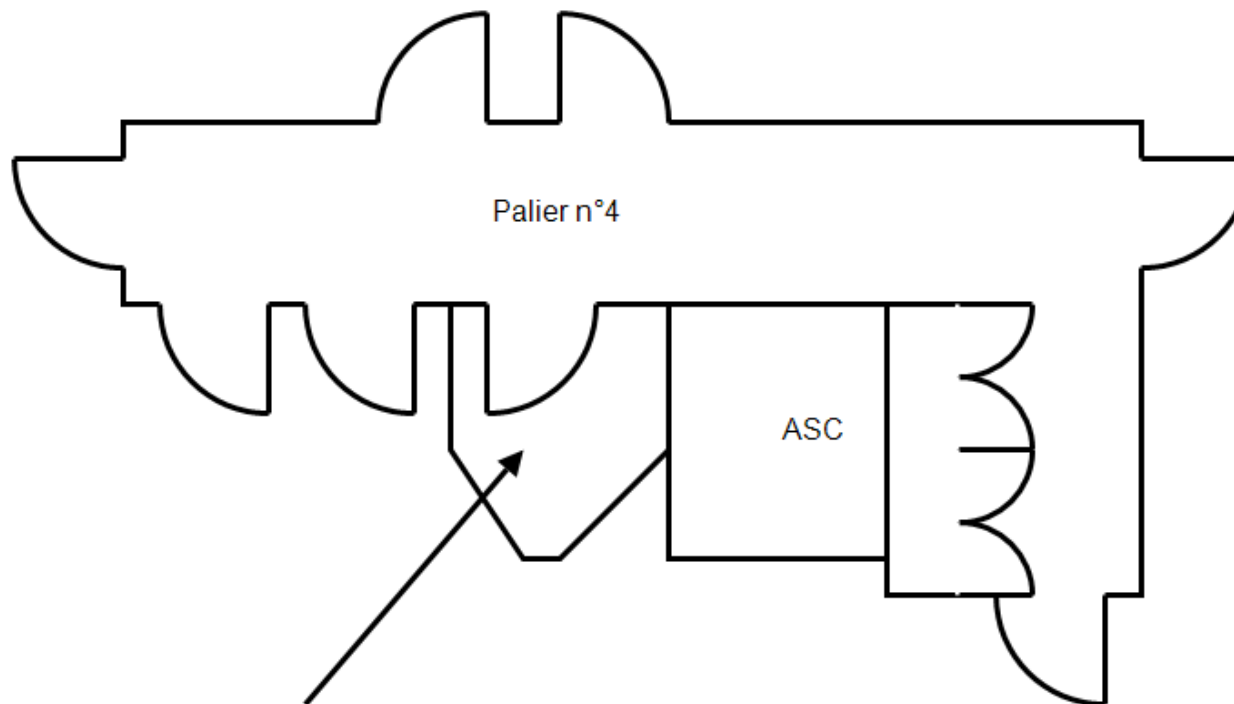

CAGE D'ESCALIER N°4



Planche de repérage

Client :	HABITAT 77 OPH DE SEINE DE	Titre :	ESCALIER	
N° dossier :	RAAT_PC BAT 2 BEAUREGARD	Adresse :	Bâtiment 30 rue DU BEAUREGARD 77200 TORCY	
N° planche :	8/18			Version : 0
Type :	Croquis			
Date :	23/05/2021	Localisation / Bâtiment :	2	
Intervenant :	Hivet David	Niveau :	3ème/4ème	
Origine du plan :	Cabinet de diagnostics	Commentaire :		

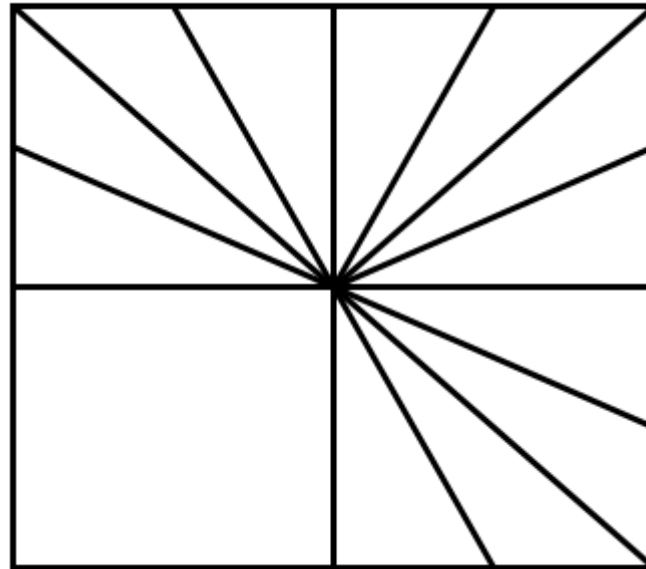

Escalier n°4



Planche de repérage

Client :	HABITAT 77 OPH DE SEINE DE	Titre :	PALIER	
N° dossier :	RAAT_PC BAT 2 BEAUREGARD	Adresse :	Bâtiment 30 rue DU BEAUREGARD 77200 TORCY	
N° planche :	9/18			Version : 0
Type :	Croquis			
Date :	23/05/2021	Localisation / Bâtiment :	2	
Intervenant :	Hivet David	Niveau :	4ème	
Origine du plan :	Cabinet de diagnostics	Commentaire :		

Legende :

- Prélèvements
- Prélèvements amiantés





Planche de repérage

Client :	HABITAT 77 OPH DE SEINE DE	Titre :	ESCALIER	
N° dossier :	RAAT_PC BAT 2 BEAUREGARD	Adresse :	Bâtiment 30 rue DU BEAUREGARD 77200 TORCY	
N° planche :	10/18			Version : 0
Type :	Croquis			
Date :	23/05/2021	Localisation / Bâtiment :	2	
Intervenant :	Hivet David	Niveau :	4ème/5ème	
Origine du plan :	Cabinet de diagnostics	Commentaire :		

Legende :

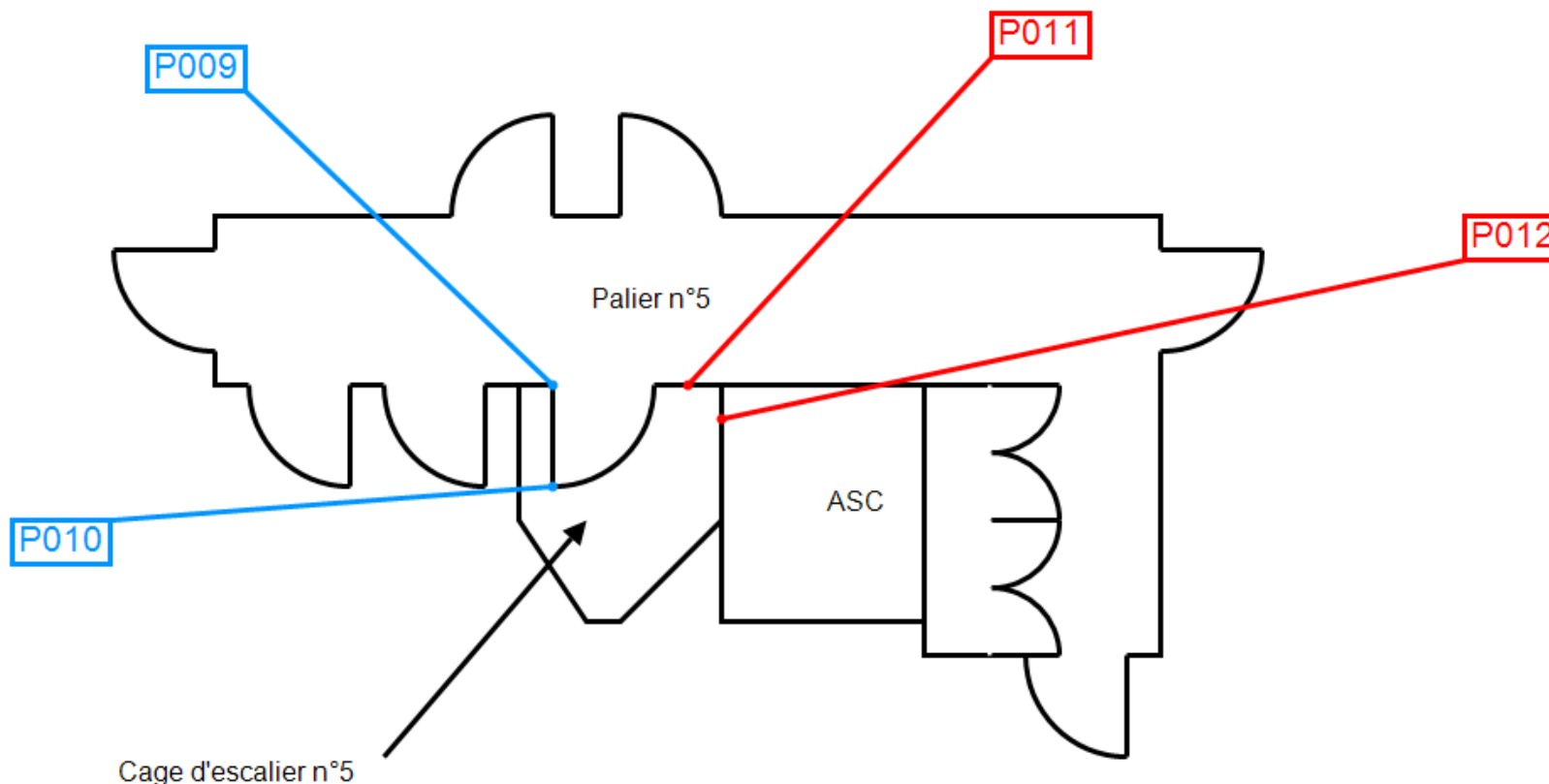
- Prélèvements
- Prélèvements amiantés





Planche de repérage

Client :	HABITAT 77 OPH DE SEINE DE	Titre :	PALIER	
N° dossier :	RAAT_PC BAT 2 BEAUREGARD	Adresse :	Bâtiment 30 rue DU BEAUREGARD 77200 TORCY	
N° planche :	11/18			Version : 0
Type :	Croquis			
Date :	23/05/2021	Localisation / Bâtiment :	2	
Intervenant :	Hivet David	Niveau :	5ème	
Origine du plan :	Cabinet de diagnostics	Commentaire :		



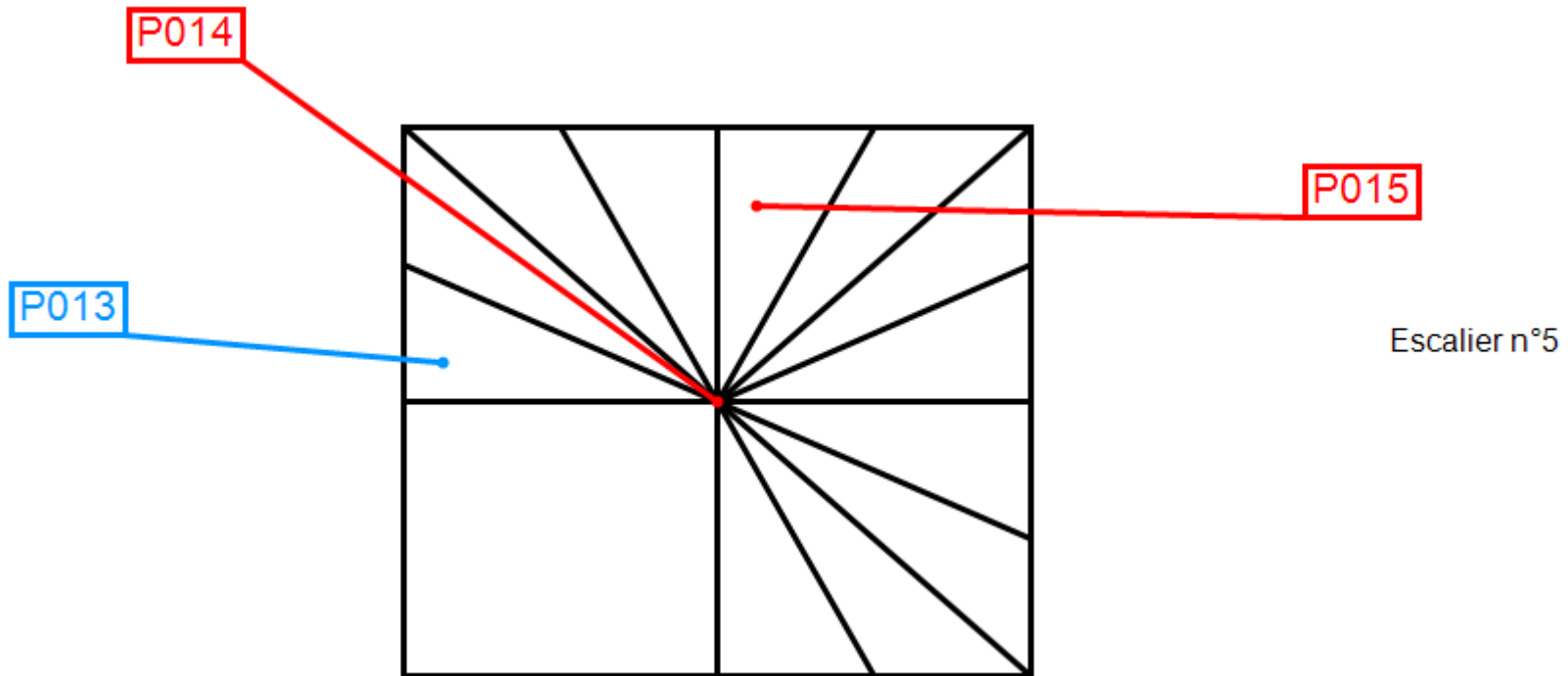

Planche de repérage

Client :	HABITAT 77 OPH DE SEINE DE	Titre :	ESCALIER	
N° dossier :	RAAT_PC BAT 2 BEAUREGARD	Adresse :	Bâtiment 30 rue DU BEAUREGARD 77200 TORCY	
N° planche :	12/18			Version : 0
Type :	Croquis			
Date :	23/05/2021	Localisation / Bâtiment :	2	
Intervenant :	Hivet David	Niveau :	5ème/6ème	
Origine du plan :	Cabinet de diagnostics	Commentaire :		

Legende :

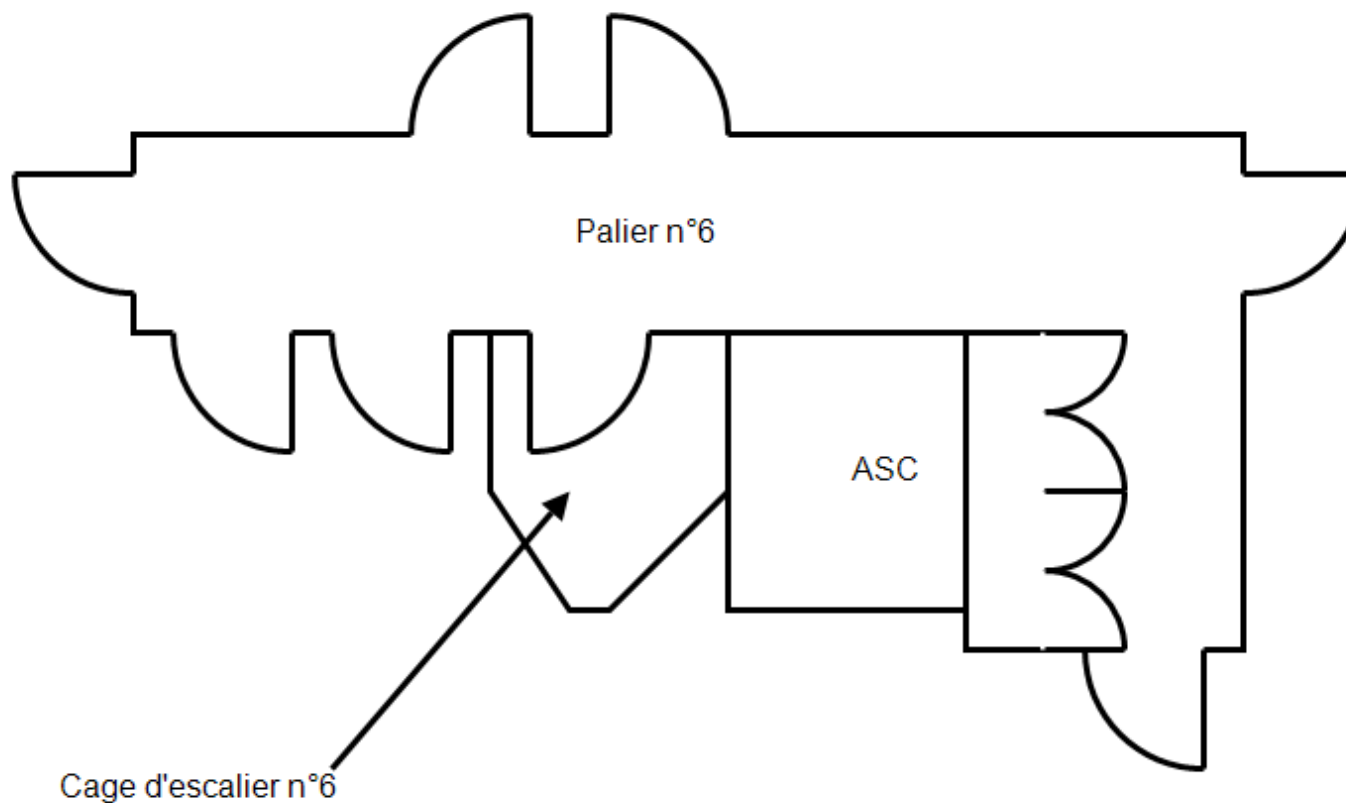
-  Prélèvements
-  Prélèvements amiantés

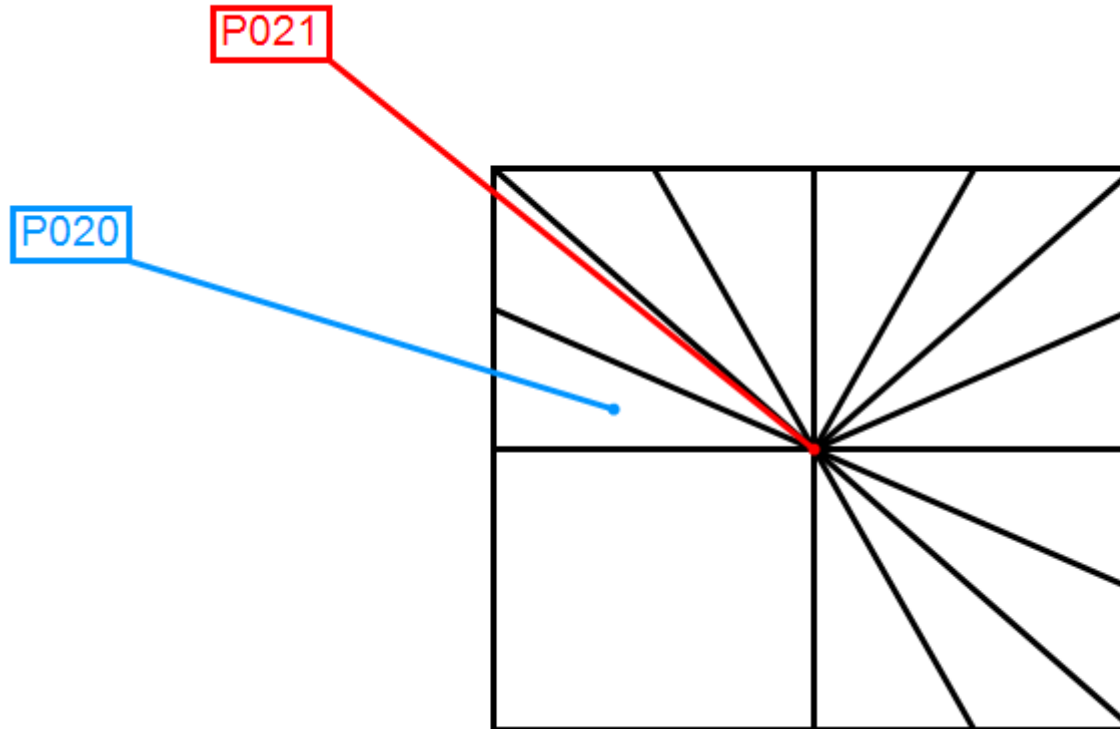

Escalier n°6

Amiante



Planche de repérage

Client :	HABITAT 77 OPH DE SEINE DE	Titre :	PALIER	
N° dossier :	RAAT_PC BAT 2 BEAUREGARD	Adresse :	Bâtiment 30 rue DU BEAUREGARD 77200 TORCY	
N° planche :	13/18			Version : 0
Type :	Croquis			
Date :	23/05/2021	Localisation / Bâtiment :	2	
Intervenant :	Hivet David	Niveau :	6ème	
Origine du plan :	Cabinet de diagnostics	Commentaire :		

Legende :

- Prélèvements
- Prélèvements amiantés





Planche de repérage

Client :	HABITAT 77 OPH DE SEINE DE	Titre :	AMIANTE P002 P011 P018	
N° dossier :	RAAT_PC BAT 2 BEAUREGARD	Adresse :	Bâtiment 30 rue DU BEAUREGARD 77200 TORCY	
N° planche :	14/18			Version : 0
Type :	Croquis			
Date :	23/05/2021	Localisation / Bâtiment :	2	
Intervenant :	Hivet David	Niveau :		
Origine du plan :	Cabinet de diagnostics	Commentaire :		

Legende :

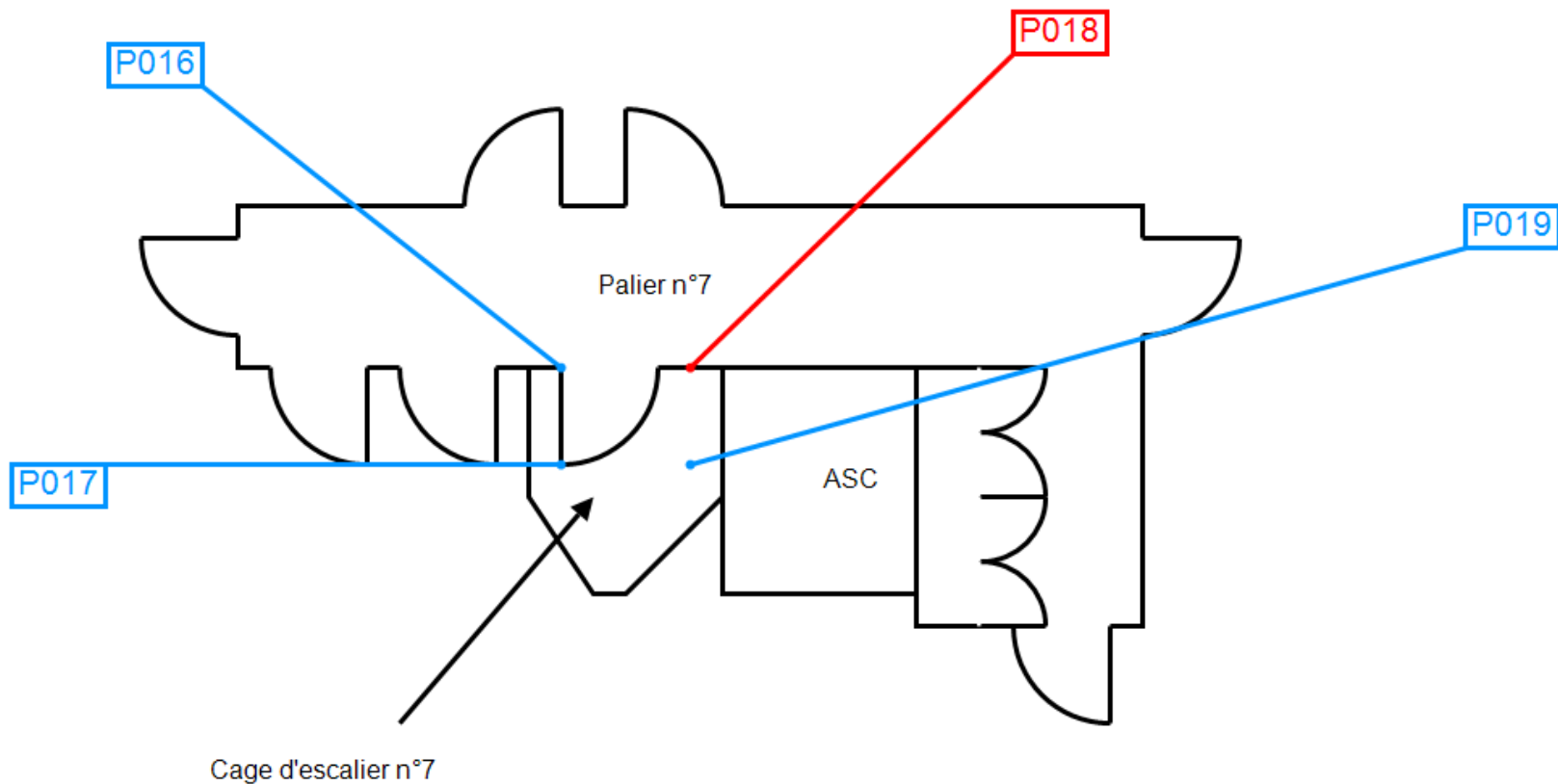
 Mur Béton/Enduit Peinture Goutelette





Planche de repérage

Client :	HABITAT 77 OPH DE SEINE DE	Titre :	AMIANTE P003 P012 P019	
N° dossier :	RAAT_PC BAT 2 BEAUREGARD	Adresse :	Bâtiment 30 rue DU BEAUREGARD 77200 TORCY	
N° planche :	15/18			Version : 0
Type :	Croquis			
Date :	23/05/2021	Localisation / Bâtiment :	2	
Intervenant :	Hivet David	Niveau :		
Origine du plan :	Cabinet de diagnostics	Commentaire :		

Legende :

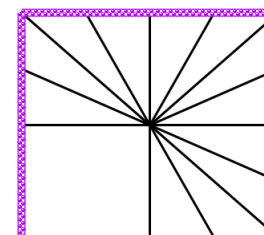
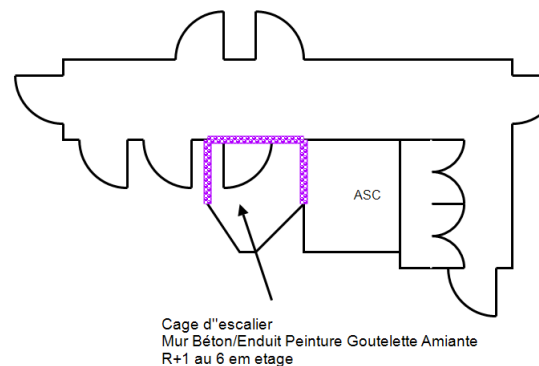
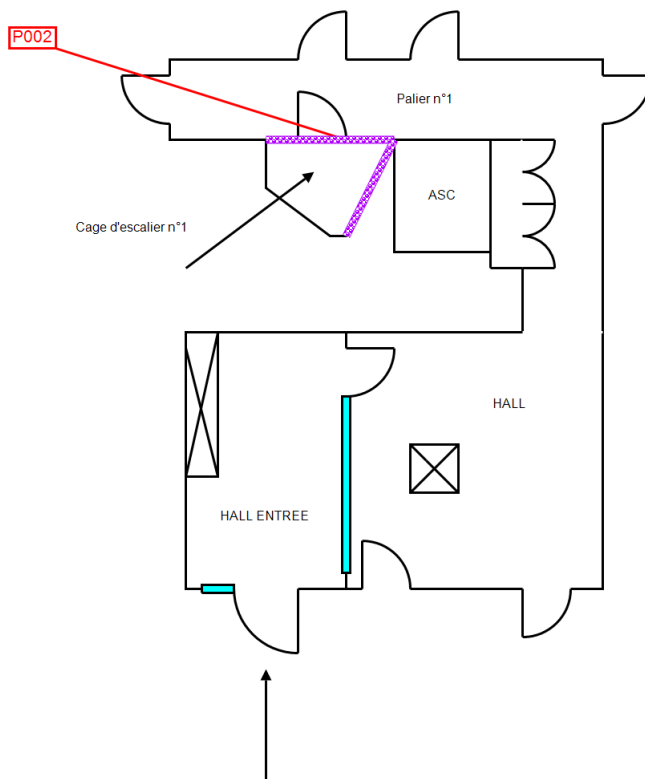
 Plafond Béton/Enduit Peinture





Planche de repérage

Client :	HABITAT 77 OPH DE SEINE DE	Titre :	AMIANTE P005 P014 P021	
N° dossier :	RAAT_PC BAT 2 BEAUREGARD	Adresse :	Bâtiment 30 rue DU BEAUREGARD 77200 TORCY	
N° planche :	16/18			Version : 0
Type :	Croquis			
Date :	23/05/2021	Localisation / Bâtiment :	2	
Intervenant :	Hivet David	Niveau :		
Origine du plan :	Cabinet de diagnostics	Commentaire :		

Legende :

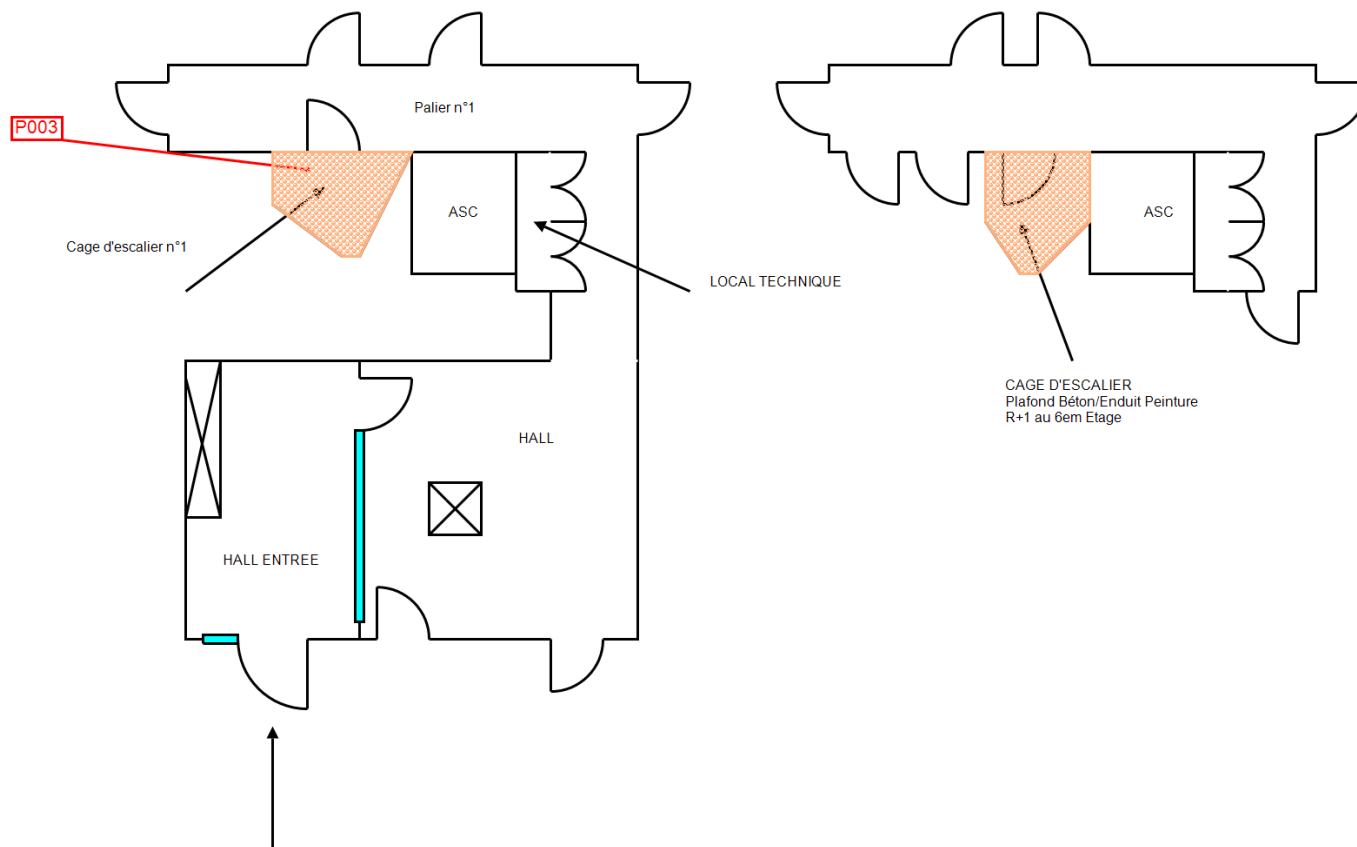
 Poteau Béton/Enduit Peinture

P014

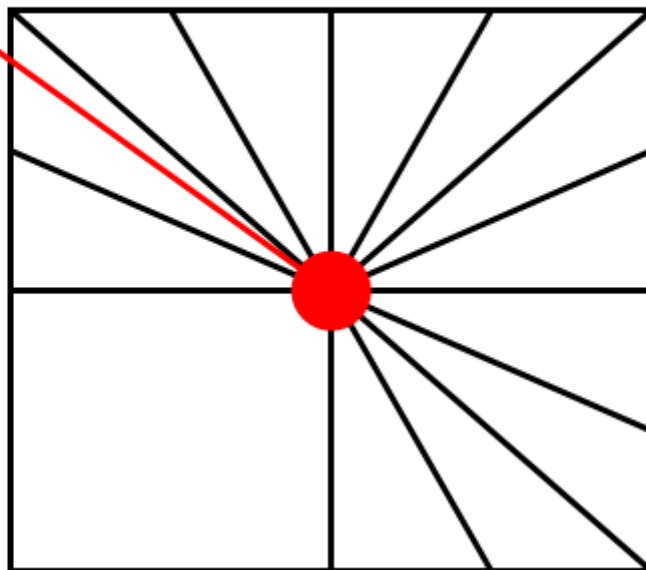

Escalier
Poteau Béton/Enduit Peinture
RDC au 6em Etage



Planche de repérage

Legende :

 Plafond Sous Face escalier Béton/Enduit Peinture

Client :	HABITAT 77 OPH DE SEINE DE	Titre :	AMIANTE P006 P015	
N° dossier :	RAAT_PC BAT 2 BEAUREGARD	Adresse :	Bâtiment 30 rue DU BEAUREGARD 77200 TORCY	
N° planche :	17/18			Version : 0
Type :	Croquis			
Date :	23/05/2021	Localisation / Bâtiment :	2	
Intervenant :	Hivet David	Niveau :		
Origine du plan :	Cabinet de diagnostics	Commentaire :		

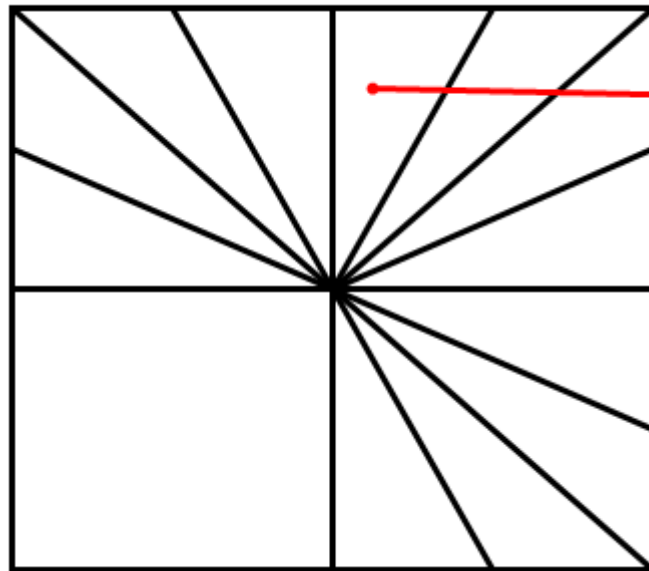

P015

Escalier
Plafond Sous face Escalier Béton/Enduit Peinture
RDV au 5em Etage



Planche de repérage

Legende :

 Plancher Colle Dalles Vinyles

Client :	HABITAT 77 OPH DE SEINE DE	Titre :	AMIANTE P007 P009 P016	
N° dossier :	RAAT_PC BAT 2 BEAUREGARD	Adresse :	Bâtiment 30 rue DU BEAUREGARD 77200 TORCY	
N° planche :	18/18			Version : 0
Type :	Croquis			
Date :	23/05/2021	Localisation / Bâtiment :	2	
Intervenant :	Hivet David	Niveau :		
Origine du plan :	Cabinet de diagnostics	Commentaire :		

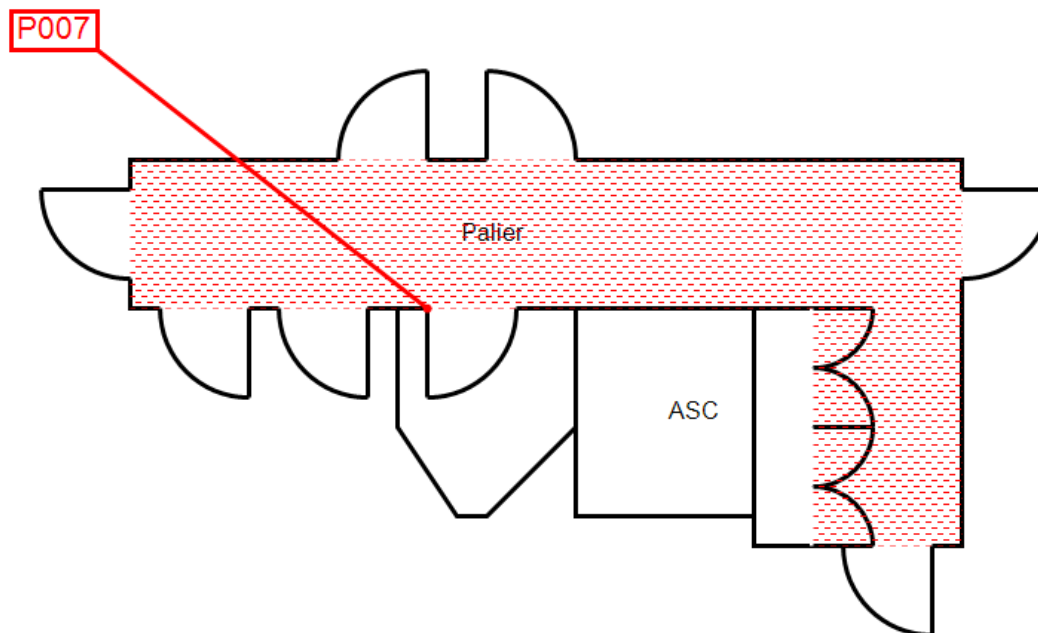

PALIER
Plancher Colle Dalles Vinyles Amiante
R+1 au 6em Etage

ANNEXE : Procès verbaux d'analyse

PV_00720210500543102



Analyses pour le Bâtiment

A.R.C SOCOBAT EXPERTISES
Monsieur David HIVET
54 Rue Gabriel Péri
92120 MONTRouGE

Notre référence : AR-21-LH-024180-01

Numéro de dossier : 21H012887

Référence de dossier :

**RAAT_PC BAT 2 BEAUREGARD A - Bâtiment 30 rue DU BEAUREGARD 77200
TORCY - HABITAT 77 OPH DE SEINE DE MARNE**

Madame, Monsieur,

Veuillez trouver ci-joint le rapport d'analyse relatif à l'échantillon suivant :

- N° 21H012887-001 - Référence P001-RDC - Cage d'escalier n°1 - CD - Cloisons - Plâtre/enduit -
Peinture goustelette, prélevé par vos soins, et analysé par Eurofins Lab Environment Testing Portugal,
Unipessoal Lda.

- N° 21H012887-002 - Référence P002-RDC - Cage d'escalier n°1 - AB - Murs - Béton / Enduit - Peinture
goustelette, prélevé par vos soins, et analysé par Eurofins Lab Environment Testing Portugal, Unipessoal
Lda.

- N° 21H012887-003 - Référence P003-RDC - Cage d'escalier n°1 - Plafond - Plafond - Béton / Enduit -
Peinture, prélevé par vos soins, et analysé par Eurofins Lab Environment Testing Portugal, Unipessoal
Lda.

- N° 21H012887-004 - Référence P004-RDC/1er - Escalier n°1 - Sol - Escalier n°1 - Béton - Peinture,
prélevé par vos soins, et analysé par Eurofins Lab Environment Testing Portugal, Unipessoal Lda.

- N° 21H012887-005 - Référence P005-RDC/1er - Escalier n°1 - A - Poteau - Béton / Enduit - Peinture,
prélevé par vos soins, et analysé par Eurofins Lab Environment Testing Portugal, Unipessoal Lda.

- N° 21H012887-006 - Référence P006-RDC/1er - Escalier n°1 - Plafond - Plafond - Béton / Enduit -
Peinture, prélevé par vos soins, et analysé par Eurofins Lab Environment Testing Portugal, Unipessoal
Lda.

- N° 21H012887-007 - Référence P007-1er - Palier - Sol - Plancher - Colle - dalles vinyles, prélevé par
vos soins, et analysé par Eurofins Lab Environment Testing Portugal, Unipessoal Lda.

Eurofins Analyses pour le Bâtiment Ile de France SAS
117, Quai de Valmy
F-75434 Paris Cedex 10
Tél: +33 1 40 37 03 03 - Fax: +33 3 88 91 65 31 - Site Web: www.eurofins.fr/amiante/analyses/
S.A.S. au capital de 3 944 055 € RCS Paris SIRET 529 293 912 00034 TVA FR90 529 293 912 APE 7120B



Analyses pour le Bâtiment

- N° 21H012887-008 - Référence *P008-1er - Cage d'escalier n°2 - Sol - Plancher - Béton/ragreage - Peinture*, prélevé par vos soins, et analysé par Eurofins Lab Environment Testing Portugal, Unipessoal Lda.

- N° 21H012887-009 - Référence *P009-4ème - Palier n°5 - Sol - Plancher - Colle - dalles vinyles*, prélevé par vos soins, et analysé par Eurofins Lab Environment Testing Portugal, Unipessoal Lda.

- N° 21H012887-010 - Référence *P010-4ème - Cage d'escalier n°5 - Sol - Plancher - Béton/ragreage - Peinture*, prélevé par vos soins, et analysé par Eurofins Lab Environment Testing Portugal, Unipessoal Lda.

- N° 21H012887-011 - Référence *P011-4ème - Cage d'escalier n°5 - ABD - Murs - Béton / Enduit - Peinture gouttelette*, prélevé par vos soins, et analysé par Eurofins Lab Environment Testing Portugal, Unipessoal Lda.

- N° 21H012887-012 - Référence *P012-4ème - Cage d'escalier n°5 - Plafond - Plafond - Béton / Enduit - Peinture*, prélevé par vos soins, et analysé par Eurofins Lab Environment Testing Portugal, Unipessoal Lda.

- N° 21H012887-013 - Référence *P013-4ème/5ème - Escalier n°5 - Sol - Escalier n°1 - Béton - Peinture*, prélevé par vos soins, et analysé par Eurofins Lab Environment Testing Portugal, Unipessoal Lda.

- N° 21H012887-014 - Référence *P014-4ème/5ème - Escalier n°5 - A - Poteau - Béton / Enduit - Peinture*, prélevé par vos soins, et analysé par Eurofins Lab Environment Testing Portugal, Unipessoal Lda.

- N° 21H012887-015 - Référence *P015-4ème/5ème - Escalier n°5 - Plafond - Plafond - Béton / Enduit - Peinture*, prélevé par vos soins, et analysé par Eurofins Lab Environment Testing Portugal, Unipessoal Lda.

- N° 21H012887-016 - Référence *P016-6ème - Palier n°7 - Sol - Plancher - Colle - dalles vinyles*, prélevé par vos soins, et analysé par Eurofins Lab Environment Testing Portugal, Unipessoal Lda.

- N° 21H012887-017 - Référence *P017-6ème - Cage d'escalier n°7 - Sol - Plancher - Béton/ragreage - Peinture*, prélevé par vos soins, et analysé par Eurofins Lab Environment Testing Portugal, Unipessoal Lda.

- N° 21H012887-018 - Référence *P018-6ème - Cage d'escalier n°7 - ABD - Murs - Béton / Enduit - Peinture gouttelette*, prélevé par vos soins, et analysé par Eurofins Lab Environment Testing Portugal, Unipessoal Lda.

Eurofins Analyses pour le Bâtiment Ile de France SAS
117, Quai de Valmy
F-75434 Paris Cedex 10
Tél: +33 1 40 37 03 03 - Fax: +33 3 88 91 65 31 - Site Web: www.eurofins.fr/amiante/analyses/
S.A.S. au capital de 3 944 056 € RCS Paris SIRET 529 293 912 00034 TVA FR90 529 293 912 APE 7120B



Analyses pour le Bâtiment

- N° 21H012887-019 - Référence P019-5ème - Cage d'escalier n°7 - Plafond - Plafond - Béton / Enduit - Peinture, prélevé par vos soins, et analysé par Eurofins Lab Environment Testing Portugal, Unipessoal Lda.

- N° 21H012887-020 - Référence P020-5ème/6ème - Escalier n°6 - Sol - Escalier n°1 - Béton - Peinture, prélevé par vos soins, et analysé par Eurofins Lab Environment Testing Portugal, Unipessoal Lda.

- N° 21H012887-021 - Référence P021-5ème/6ème - Escalier n°6 - A - Poteau - Béton / Enduit - Peinture, prélevé par vos soins, et analysé par Eurofins Lab Environment Testing Portugal, Unipessoal Lda.

Vous souhaitant bonne réception,

Cordialement,

Votre laboratoire Eurofins Analyses pour le Bâtiment Ile de France SAS

Eurofins Analyses pour le Bâtiment Ile de France SAS
117, Quai de Valmy
F-75484 Paris Cedex 10
Tél: +33 1 40 37 03 03 - Fax: +33 3 88 91 65 31 - Site Web: www.eurofins.fr/amiante/analyses/
S.A.S. au capital de 3 944 095 € RCS Paris SIRET 529 293 912 00034 TVA FR90 529 293 912 APE 7120B

RAPPORT D'ANALYSE D'AMIANTE DANS LES MATERIAUX

N° de rapport d'analyse : AR-21-EK-037412-01 Date d'émission de rapport : 11/05/2021 23:40 Page1/6
Référence laboratoire N° : 21EK061967 Référence de suivi du dossier N° : 21H012887
Reçu au laboratoire le : 06/05/2021 Date de réception : 05/05/2021
Date d'analyse : 11/05/2021
Référence dossier Client:21H012887 - RAAT_PC BAT 2 BEAUREGARD A - Bâtiment 30 rue DU BEAUREGARD 77200
TORCY - HABITAT 77 OPH DE SEINE DE MARNE

N° éch.	Référence client	Description visuelle	Technique utilisée / Analyste	Préparation		Résultats
				Nb prep / Nb grilles ou lames	Type	
001	21H012887-001 - P001-RDC - Cage d'escalier n°1 - CD - Cloisons - Plâtre/enduit - Peinture goutelette	Matériau de type système d'enduit peinture (beige) ; matériau semi-dur (gris) ; matériau semi-dur de type plâtre (blanc)	MET / R6GL	1 / 2	Calcination et/ou attaque acide (méthode interne de traitement)	Fibres d'amiante non détectées
002 (1)	21H012887-002 - P002-RDC - Cage d'escalier n°1 - AB - Murs - Béton / Enduit - Peinture goutelette	Matériau de type système d'enduit peinture (beige) ; matériau semi-dur de type ciment (fibreux) (gris)	MOLP / CVX6	2 / 2	-	Fibres d'amiante de type chrysotile
003 (1)	21H012887-003 - P003-RDC - Cage d'escalier n°1 - Plafond - Plafond - Béton / Enduit - Peinture	Matériau de type peinture (blanc) ; matériau semi-dur de type enduit (blanc) ; matériau semi-dur de type ciment (fibreux) (gris) ; matériau dur de type mortier, béton, chape (gris)	MOLP / CVX6	2 / 2	-	Fibres d'amiante de type chrysotile
004	21H012887-004 - P004-RDC/1er - Escalier n°1 - Sol - Escalier n°1 - Béton - Peinture	Matériau de type peinture (gris) ; matériau dur de type mortier, béton, chape (gris)	MET / R6GL	1 / 2	Calcination et/ou attaque acide (méthode interne de traitement)	Fibres d'amiante non détectées
005 (1)	21H012887-005 - P005-RDC/1er - Escalier n°1 - A - Poteau - Béton / Enduit - Peinture	Matériau de type peinture (gris) ; matériau semi-dur de type ciment (fibreux) (gris)	MOLP / CVX6	2 / 2	-	Fibres d'amiante de type chrysotile

La reproduction de ce document n'est autorisée que sous sa forme intégrale. Il comporte 6 page(s). Le présent rapport ne concerne que les objets soumis à l'essai tels qu'ils ont été reçus au laboratoire. Les essais identifiés par le symbole * ne sont pas inclus dans la portée d'accréditation.

Eurofins Lab Environment Testing Portugal, Unipessoal Lda.
Rua Monte de Além, 62
4500-733 Sobrosa - Paredes, PORTUGAL



RAPPORT D'ANALYSE D'AMIANTE DANS LES MATERIAUX

N° de rapport d'analyse : AR-21-EK-037412-01 Date d'émission de rapport : 11/05/2021 23:40 Page2/6
 Référence laboratoire N° : 21EK061967 Référence de suivi du dossier N° : 21H012887
 Reçu au laboratoire le : 06/05/2021 Date de réception : 05/05/2021
 Date d'analyse : 11/05/2021
 Référence dossier Client: 21H012887 - RAAT_PC BAT 2 BEAUREGARD A - Bâtiment 30 rue DU BEAUREGARD 77200
 TORCY - HABITAT 77 OPH DE SEINE DE MARNE

N° éch.	Référence client	Description visuelle	Technique utilisée / Analyste	Préparation		Résultats
				Nb prep / Nb grilles ou lames	Type	
006 (1)	21H012887-006 - P006-RDC/1er - Escalier n°1 - Plafond - Plafond - Béton / Enduit - Peinture	Matériau de type peinture (blanc) ; matériau semi-dur de type enduit (blanc) ; matériau semi-dur de type ciment (fibreuse) (gris)	MOLP / CVX6	2 / 2	-	Fibres d'amiante de type chrysotile
007	21H012887-007 - P007-1er - Palier - Sol Plancher - Colle - dalles vinyles	Matériau souple (jaune) ; matériau de type système d'enduit peinture (beige) en traces ; matériau souple de type revêtement de sol (beige)	MET / R6GL	1 / 2	Calcination et/ou attaque acide (méthode interne de traitement)	Fibres d'amiante non détectées
		Matériau de type peinture (beige) ; matériau semi-dur de type dalle de sol (orange)	MET / R6GL	1 / 2	Calcination et/ou attaque acide (méthode interne de traitement)	Fibres d'amiante de type chrysotile
		Matériau de type colle bitumineux (noir)	MOLP / CVX6	2 / 2	-	Fibres d'amiante de type chrysotile
008	21H012887-008 - P008-1er - Cage d'escalier n°2 - Sol - Plancher - Béton/ragreage - Peinture	Matériau de type peinture (gris) ; matériau dur de type mortier, béton, chape (gris)	MET / R6GL	1 / 2	Calcination et/ou attaque acide (méthode interne de traitement)	Fibres d'amiante non détectées
009	21H012887-009 - P009-4ème - Palier n°5 - Sol - Plancher - Colle - dalles vinyles	Matériau souple (jaune) ; matériau souple de type revêtement de sol (marron)	MET / R6GL	1 / 2	Calcination et/ou attaque acide (méthode interne de traitement)	Fibres d'amiante non détectées

La reproduction de ce document n'est autorisée que sous sa forme intégrale. Il comporte 6 page(s). Le présent rapport ne concerne que les objets soumis à l'essai tels qu'ils ont été reçus au laboratoire. Les essais identifiés par le symbole * ne sont pas inclus dans la portée d'accréditation.

Eurofins Lab Environment Testing Portugal, Unipessoal Lda.
 Rua Monte de Alêni, 62
 4580-733 Sobrosa - Paredes, PORTUGAL



RAPPORT D'ANALYSE D'AMIANTE DANS LES MATERIAUX

N° de rapport d'analyse : AR-21-EK-037412-01 Date d'émission de rapport : 11/05/2021 23:40 Page 3/6
 Référence laboratoire N° : 21EK061967 Référence de suivi du dossier N° : 21H012887
 Reçu au laboratoire le : 06/05/2021 Date de réception : 05/05/2021
 Date d'analyse : 11/05/2021
 Référence dossier Client: 21H012887 - RAAT_PC BAT 2 BEAUREGARD A - Bâtiment 30 rue DU BEAUREGARD 77200
 TORCY - HABITAT 77 OPH DE SEINE DE MARNE

N° éch.	Référence client	Description visuelle	Technique utilisée / Analyste	Préparation		Résultats
				Nb prep / Nb grilles ou lames	Type	
		Matériau de type colle (jaune) ; matériau semi-dur de type ragréage (blanc) ; matériau semi-dur (gris)	MET / R6GL	1 / 2	Calcination et/ou attaque acide (méthode interne de traitement)	Fibres d'amiante non détectées
010	21H012887-010 - P010-4ème - Cage d'escalier n°5 - Sol - Plancher - Béton/ragréage - Peinture	Matériau de type peinture (gris) ; matériau semi-dur de type ciment (granulaire) (gris) (clair) ; matériau semi-dur de type ciment (gris) (foncé)	MET / X9BQ	1 / 2	Calcination et/ou attaque acide (méthode interne de traitement)	Fibres d'amiante non détectées
011 (1)	21H012887-011 - P011-4ème - Cage d'escalier n°5 - ABD - Murs - Béton / Enduit - Peinture goutelette	Matériau de type système d'enduit peinture (beige) ; matériau semi-dur de type ciment (fibreuse) (gris) ; matériau dur de type mortier, béton, chape (gris)	MOLP / H43E	2 / 2	-	Fibres d'amiante de type chrysotile
012 (1)	21H012887-012 - P012-4ème - Cage d'escalier n°5 - Plafond - Plafond - Béton / Enduit - Peinture	Matériau de type peinture (blanc) ; matériau semi-dur de type enduit (blanc) ; matériau semi-dur de type ciment (fibreuse) (gris) ; matériau dur de type mortier, béton, chape (gris)	MOLP / CVX6	2 / 2	-	Fibres d'amiante de type chrysotile
013	21H012887-013 - P013-4ème/5ème - Escalier n°5 - Sol - Escalier n°1 - Béton - Peinture	Matériau de type peinture (gris) ; matériau dur de type mortier, béton, chape (gris)	MET / H8CX	1 / 2	Calcination et/ou attaque acide (méthode interne de traitement)	Fibres d'amiante non détectées

La reproduction de ce document n'est autorisée que sous sa forme intégrale. Il comporte 6 page(s). Le présent rapport ne concerne que les objets soumis à l'essai tels qu'ils ont été reçus au laboratoire. Les essais identifiés par le symbole * ne sont pas inclus dans la portée d'accréditation.

Eurofins Lab Environment Testing Portugal, Unipessoal Lda.
 Rua Monte de Alê, 62
 4580-733 Sobrosa - Paredes, PORTUGAL



RAPPORT D'ANALYSE D'AMIANTE DANS LES MATERIAUX

N° de rapport d'analyse : AR-21-EK-037412-01 Date d'émission de rapport : 11/05/2021 23:40 Page4/6
 Référence laboratoire N° : 21EK061967 Référence de suivi du dossier N° : 21H012887
 Reçu au laboratoire le : 06/05/2021 Date de réception : 05/05/2021
 Date d'analyse : 11/05/2021
 Référence dossier Client: 21H012887 - RAAT_PC BAT 2 BEAUREGARD A - Bâtiment 30 rue DU BEAUREGARD 77200
 TORCY - HABITAT 77 OPH DE SEINE DE MARNE

N° éch.	Référence client	Description visuelle	Technique utilisée / Analyste	Préparation		Résultats
				Nb prep / Nb grilles ou lames	Type	
014 (1)	21H012887-014 - P014-4ème/5ème - Escalier n°5 - A - Poteau - Béton / Enduit - Peinture	Matériau de type peinture (gris) ; matériau semi-dur de type ciment (fibreux) (gris)	MOLP / CVX6	2 / 2	-	Fibres d'amiante de type chrysotile
015 (1)	21H012887-015 - P015-4ème/5ème - Escalier n°5 - Plafond - Plafond - Béton / Enduit - Peinture	Matériau de type peinture (blanc) ; matériau semi-dur de type enduit (blanc) ; matériau semi-dur de type ciment (fibreux) (gris) ; matériau dur de type mortier, béton, chape (gris)	MOLP / CVX6	2 / 2	-	Fibres d'amiante de type chrysotile
016	21H012887-016 - P016-6ème - Palier n°7 - Sol - Plancher - Colle - dalles vinyles	Matériau souple (jaune) en traces ; matériau souple de type revêtement de sol (beige) ; matériau de type colle (jaune) ; matériau dur de type mortier, béton, chape (gris) en traces	MET / FF2S	1 / 2	Calcination et/ou attaque acide (méthode interne de traitement)	Fibres d'amiante non détectées
017	21H012887-017 - P017-6ème - Cage d'escalier n°7 - Sol - Plancher - Béton/ragreage - Peinture	Matériau de type peinture (gris) ; matériau dur de type mortier, béton, chape (gris)	MET / FF2S	1 / 2	Calcination et/ou attaque acide (méthode interne de traitement)	Fibres d'amiante non détectées
018	21H012887-018 - P018-6ème - Cage d'escalier n°7 - ABD - Murs - Béton / Enduit - Peinture gouttelette	Matériau de type peinture (beige) ; matériau semi-dur de type enduit (blanc) ; matériau semi-dur de type ciment (fibreux) (gris)	MOLP / CVX6	2 / 2	-	Fibres d'amiante de type chrysotile

La reproduction de ce document n'est autorisée que sous sa forme intégrale. Il comporte 6 page(s). Le présent rapport ne concerne que les objets soumis à l'essai tels qu'ils ont été reçus au laboratoire. Les essais identifiés par le symbole * ne sont pas inclus dans la portée d'accréditation.

Eurofins Lab Environment Testing Portugal, Unipessoal Lda.
 Rua Monte de Alêmi, 62
 4580-733 Sobrosa - Paredes, PORTUGAL



RAPPORT D'ANALYSE D'AMIANTE DANS LES MATERIAUX

N° de rapport d'analyse : AR-21-EK-037412-01 Date d'émission de rapport : 11/05/2021 23:40 Page5/6
 Référence laboratoire N° : 21EK061967 Référence de suivi du dossier N° : 21H012887
 Reçu au laboratoire le : 06/05/2021 Date de réception : 05/05/2021
 Date d'analyse : 11/05/2021
 Référence dossier Client: 21H012887 - RAAT_PC BAT 2 BEAUREGARD A - Bâtiment 30 rue DU BEAUREGARD 77200
 TORCY - HABITAT 77 OPH DE SEINE DE MARNE

N° éch.	Référence client	Description visuelle	Technique utilisée / Analyste	Préparation		Résultats
				Nb prep / Nb grilles ou lames	Type	
019	21H012887-019 - P019-6ème - Cage d'escalier n°7 - Plafond - Plafond - Béton / Enduit - Peinture	Matériau de type peinture (blanc); matériau semi-dur de type enduit (blanc); matériau dur de type mortier, béton, chape (gris)	MET / FF2S	1 / 2	Calcination et/ou attaque acide (méthode interne de traitement)	Fibres d'amiante non détectées
020	21H012887-020 - P020-5ème/6ème - Escalier n°6 - Sol - Escalier n°1 - Béton - Peinture	Matériau de type peinture (gris); matériau semi-dur de type ciment (gris) (foncé); matériau semi-dur de type ciment (granulaire) (gris) (clair)	MET / X9BQ	1 / 2	Calcination et/ou attaque acide (méthode interne de traitement)	Fibres d'amiante non détectées
021 (1)	21H012887-021 - P021-5ème/6ème - Escalier n°6 - A - Poteau - Béton / Enduit - Peinture	Matériau de type peinture (gris); matériau semi-dur de type ciment (fibreuse) (gris)	MOLP / CVX6	2 / 2	-	Fibres d'amiante de type chrysotile

Observation(s) échantillon(s)

(1) Les fibres d'amiante ont été détectées dans le matériau semi-dur de type ciment (fibreuse) (gris). Les autres matériaux décrits simultanément ne peuvent pas être séparés et analysés séparément, en conséquence, en raison du risque d'intercontamination, le résultat d'analyse est rendu sur l'ensemble de la couche.

Méthodes d'analyses employées pour la recherche qualitative des fibres d'amiante dans les matériaux :

MOLP: Détermination Fibres d'amiante. Détection et identification par Microscopie Optique à Lumière Polarisée (MOLP) réalisée à partir du Guide HSG 248 de 2005 - annexe 2, P-MO-SOP3291: version 0

MET: Détermination Fibres d'amiante. Traitement par calcination et/ou attaque acide. Détection et identification par Microscopie Electronique à Transmission équipée d'un Analyseur en dispersion d'énergie des rayons X (META) réalisée à partir de la norme : NF X 43-050: Janvier 1996, P-PS-SOP3368 : version 7

La reproduction de ce document n'est autorisée que sous sa forme intégrale. Il comporte 6 page(s). Le présent rapport ne concerne que les objets soumis à l'essai tels qu'ils ont été reçus au laboratoire. Les essais identifiés par le symbole * ne sont pas inclus dans la portée d'accréditation.

Eurofins Lab Environment Testing Portugal, Unipessoal Lda.
 Rua Monte de Além, 62
 4580-733 Sobrosa - Paredes, PORTUGAL



RAPPORT D'ANALYSE D'AMIANTE DANS LES MATERIAUX

N° de rapport d'analyse : AR-21-EK-037412-01 Date d'émission de rapport : 11/05/2021 23:40 Page6/6
Référence laboratoire N° : 21EK061967 Référence de suivi du dossier N° : 21H012887
Reçu au laboratoire le : 06/05/2021 Date de réception : 05/05/2021
Date d'analyse : 11/05/2021

Référence dossier Client: 21H012887 - RAAT_PC BAT 2 BEAUREGARD A - Bâtiment 30 rue DU BEAUREGARD 77200
TORCY - HABITAT 77 OPH DE SEINE DE MARNE

NB 1 : Les informations de traçabilité sont disponibles sur demande. Il est à noter que ce rapport en français est une copie de la version originale du rapport en langue portugaise et stockée en interne par le laboratoire.

NB 2 : Sauf information contraire sur ce rapport, le laboratoire effectue une analyse couche par couche de l'échantillon transmis par le demandeur. Des composants décrits simultanément dans une même couche n'ont pas pu faire l'objet de prises d'essai séparées pour l'analyse.

NB 3 : Le présent rapport ne mentionne que les analyses conclusives. Toutefois, conformément à son offre et au LAB GTA 44, le laboratoire met en œuvre les deux techniques MOLP et META sur tous les échantillons massifs. La mention sur le rapport d'une technique d'analyse par META indique que les échantillons ont été traités selon l'annexe 2 du guide HSG 248 (MOLP) mais sans aboutir à un résultat conclusif.

NB 4 : Pour la recherche d'amiante dans les matériaux, la limite de détection garantie par prise d'essai dans les matériaux (en MOLP et /ou en MET) est de 0.1% en masse.

NB 5 : "Fibres d'amiante non détectées" au MOLP, signifie que la couche peut renfermer une teneur inférieure à la limite de détection garantie de fibre d'amiante optiquement observable.

Pour être optiquement observable, une fibre doit avoir un diamètre supérieur à 0,2 µm.

"Fibres d'amiante non détectées" au MET signifie que la couche peut renfermer une teneur inférieure à la limite de détection garantie de fibre d'amiante.

NB 6 : La portée d'accréditation du laboratoire est référencée sous le n° L0705-1 et est disponible sur <http://www.ipac.pt/>.

NB 7 : La liste des méthodes avec accréditations flexibles intermédiaires peut être consultée sur

<https://www.eurofins.pt/ambiente/eurofins-lab-environment-testing-portugal/laboratório-de-análise-de-amiante/qualidade/>.

NB 8 : Le prélèvement relève de la responsabilité du client.

NB 9 : Analyse réalisée dans le cadre des textes réglementaires suivants : Décret n° 2017-899 du 9 mai 2017, Décret n° 2019-251 du 27 mars 2019, Décret n° 2011-629 du 3 juin 2011, Arrêté du 1er octobre 2019 (JORF n°0245 du 20 octobre 2019 texte n° 18).

NB 10 : Le rapport est établi dans le cadre du cas 1 de l'article 6 de l'arrêté du 1er octobre 2019 à savoir la détection et l'identification d'amiante délibérément ajouté dans les matériaux et produits manufacturés.

Validé et approuvé par :



Cristiano Santana
Technicien analyste en microscopie

La reproduction de ce document n'est autorisée que sous sa forme intégrale. Il comporte 6 page(s). Le présent rapport ne concerne que les objets soumis à l'essai tels qu'ils ont été reçus au laboratoire. Les essais identifiés par le symbole * ne sont pas inclus dans la portée d'accréditation.

Eurofins Lab Environment Testing Portugal, Unipessoal Lda.
Rua Monte de Além, 62
4580-733 Sobrosa - Paredes, PORTUGAL



CERTIFICAT DE QUALIFICATION



Numéro d'accréditation
4-0598
Porté e disponible sur
www.cofrac.fr

WI.CERT CERTIFICATION DE COMPETENCES

«Version 06»

Décerné à : **HIVET David** Sous le numéro : **C2019-SE10-021**

Domaine (S) concerné (S)	VALIDITE
DIAGNOSTIC DE PERFORMANCE ENERGETIQUE (SANS MENTION)	Du 18/12/2019 Au 17/12/2024
DIAGNOSTIC DE PERFORMANCE ENERGETIQUE (MENTION)	X
DIAGNOSTIC DE L'ÉTAT DES INSTALLATIONS INTERIEURES DE GAZ	Du 15/11/2019 Au 14/11/2024
DIAGNOSTIC DE L'ÉTAT DES INSTALLATIONS ELECTRIQUES DES IMMEUBLES A USAGE D'HABITATION	Du 18/12/2019 Au 17/12/2024
DIAGNOSTIC CONSTAT DES RISQUES D'EXPOSITION AU PLOMB	Du 15/11/2019 Au 14/11/2024
DIAGNOSTIC DE REPERAGE DES MATERIAUX ET PRODUITS CONTENANT DE L'AMIANTE DANS LES IMMEUBLES BATIS (SANS MENTION)	Du 15/11/2019 Au 14/11/2024
DIAGNOSTIC DE REPERAGE DES MATERIAUX ET PRODUITS CONTENANT DE L'AMIANTE DANS LES IMMEUBLES BATIS (MENTION)	Du 14/01/2021 Au 14/11/2024
DIAGNOSTIC ETAT DU BATIMENT RELATIF A LA PRESENCE DE TERMITES (METROPOLE)	Du 15/11/2019 Au 14/11/2024
DIAGNOSTIC ETAT DU BATIMENT RELATIF A LA PRESENCE DE TERMITES (DROM-COM)	X

Les compétences répondent aux exigences définies en vertu du code de la construction et de l'habitation (art. L.271-4 et suivants, R.271-1 et suivants ainsi que leurs arrêtés d'application*) pour les diagnostics réglementaires. La preuve de conformité a été apportée par l'évaluation certification. Ce certificat est valable à condition que les résultats des divers audits de surveillance soient pleinement satisfaisants.

* Arrêté du 8 novembre 2019 relatif aux compétences des personnes physiques opérateurs de repérage, d'évaluation périodique de l'état de conservation des matériaux et produits contenant de l'amiante, et d'examen visuel après travaux, dans les immeubles bâtis.
Arrêté du 2 juillet 2018 définissant les critères de certification des opérateurs de diagnostic technique et des organismes de formation et d'accréditation des organismes de certification, modifié par l'arrêté du 25 mars 2019.

Délivré à Thionville, le 14/01/2021
Par WI.CERT
Responsable de certification



Wi.Cert - 16, rue Villars- 57 100 THIONVILLE
Tél : 03 72 52 02 45 - mail : admin@qualit-competences.com
SARL au capital de 7500 Euros - RCS de Thionville - Code APE / NAF, 7120B N°SIRET 82885893600010

ANNEXE : Attestation d'assurance

Votre Agent Général
M BEGUINOT HERVE
ROND POINT DU PEROLLIER
29 CHEMIN DE VILLENEUVE
69130 ECULLY

04 37 50 28 80

N°ORIAS **08 045 454 (HERVE
BEGUINOT)**
Site ORIAS www.orias.fr



Assurance et Banque

SARL , ARC
SOCOBAT EXPERTISES
17 CHEMIN DU CHARROI
69300 CALUIRE ET CUIRE

Votre contrat

Responsabilité Civile Prestataire
Souscrit le **17/02/2020**

Vos références

Contrat
5411202104
Client
3718006904

Date du courrier
3 février 2021

Votre attestation Responsabilité Civile Prestataire

AXA France IARD atteste que :
ARC SOCOBAT EXPERTISES

Est titulaire du contrat d'assurance n° **5411202104** ayant pris effet le **17/02/2020**.
Ce contrat garantit les conséquences pécuniaires de la Responsabilité civile pouvant lui incomber du fait de l'exercice des activités suivantes :

Activité n°1: Diagnostics réglementaires relevant de l'article L271-6 du Code de la Construction et de l'Habitation

- Le constat de risque d'exposition au plomb prévu aux articles L. 1334-5 et L.1334-6 du Code de la Santé Publique
- L'état mentionnant la présence ou l'absence de matériaux ou produits contenant de l'amiante prévu à l'article L.1334-13 du Code de la Santé Publique
- L'état relatif à la présence de termites dans le bâtiment prévu à l'article L.133-6 du Code de la Construction et de l'habitation
- L'état de l'installation intérieure de gaz prévu par l'article L.134-6 du Code de la Construction et de l'habitation
- L'état des risques et pollutions tel que prévu par l'article L.125-5 du Code de l'environnement
- Le diagnostic de performance énergétique prévu à l'article L.134-1 du Code de la construction et de l'habitation

AXA France IARD, S.A. au capital de 214 799 030 €, 722 057 460 R.C.S. PARIS. TVA intracommunautaire n° FR 14 22 057 460* • Entreprises régies par le Code des Assurances. Opérations d'assurances exonérées de TVA – art. 261-C CGI – sauf pour les garanties portées par AXA Assistance France Assurances

1/5

Vos références

Contrat
5411202104
Client
3718006904

- L'état de l'installation intérieure d'électricité prévu à l'article L. 134-7 du Code de la Construction et de l'habitation.

- Le contrôle des installations d'assainissement non collectif mentionné à l'article L.133-11-1 du Code de la Santé Publique

- L'information sur la présence d'un risque de mэрule

Activité n°2:

- Diagnostics de l'activité 1 hors cadre réglementaire

- Etat parasitaire

- Loi Carrez

- Calcul des tantièmes et millièmes de copropriétés

- Etat des lieux

- L'évaluation immobilière à valeur vénale et valeur locative

- Diagnostic réglementaire d'accessibilité handicapés

- Mesurage Loi Boutin

- Contrôle périodique amiante

- Diagnostic amiante avant travaux ou démolition

- Diagnostic amiante avant relocation

- Diagnostic amiante avant-vente

- Diagnostic amiante partie privative (DAPP)

- Dossier technique amiante

- Contrôle visuel après désamiantage

- Recherche de plomb avant travaux

- Diagnostic Déchets

AXA France IARD, S.A. au capital de 214 799 030 €, 722 057 460 R.C.S. PARIS, TVA intracommunautaire n° FR 14 22 057 460 • AXA France Vie, S.A. au capital de 487 725 073,50 €, 310 499 959 R.C.S Paris, TVA intracommunautaire n° FR 62 310 499 559 • AXA Assurances IARD Mutuelle, Société d'Assurance Mutuelle à cotisations fixes contre l'incendie, les accidents et risques divers Siren 775 699 309, TVA intracommunautaire n° FR 39 775 699 309 • AXA Assurances Vie Mutuelle, Société d'Assurance Mutuelle sur la vie et de capitalisation à cotisations fixes, Siren 353 457 245 - TVA intracommunautaire n° FR 48 353 457 245 • Sièges sociaux : 313 Terrasses de l'Arche 92727 Nanterre cedex • Entreprises régies par le Code des Assurances. Opérations d'assurances exonérées de TVA - art. 261-C CGI - sauf pour les garanties portées par AXA Assistance France Assurances

2/5

Vos références

Contrat
5411202104
Client
3718006904

- Diagnostic pollution de sols
- Diagnostic du risque d'intoxication par le plomb des peintures (DRIPP) et contrôle plomb après travaux
- Assistance administrative et réglementaire consistant à communiquer et à veiller à la mise en application des textes de la loi et des obligations légales qui en découle pour ses clients
- Mesure d'empoussièrement en fibres amiantes dans les immeubles bâtis
- Mesurage des niveaux d'empoussièrement de fibres amiante au poste de travail
- Mesure du Radon
- Analyse QAI (qualité de l'air)
- Infiltrométrie

- Analyse d'Hydrocarbure Aromatique Polycycliques (HAP) dans les enrobés routiers et / ou les machefers dans le cadre de diagnostics avant travaux ou avant démolition.
A L'EXCLUSION DE TOUTES PRECONISATIONS DE SOLUTIONS.
Il est précisé que :
l'analyse est réalisée en sous-traitance par un laboratoire COFRAC ou équivalent.
- Diagnostic technique global, les missions de maîtrise d'œuvre construction restant exclues de la garantie du contrat.

A L'EXCLUSION DE TOUTES PRESTATION DE CONSEIL, PRECONICATION ET TOUTE MISSION DE BUREAU D'ETUDE
A L'EXCLUSION DE TOUTES ACTIVITES RELEVANT DE L'EXERCICE DE PROFESSION REGLEMENTEE AUTRE TELLE QUE CONSEIL JURIDIQUE ET LA GESTION IMMOBILIERE

Activité n°3:

Conseils, préconisations en solutions en retrait, recouvrement d'amiante.

AXA France IARD. S.A. au capital de 214 799 030 €, 722 057 460 R.C.S. PARIS. TVA intracommunautaire n° FR 14 22 057 460 • AXA France Vie. S.A. au capital de 487 725 073,50 €. 310 499 959 R.C.S Paris. TVA intracommunautaire n° FR 62 310 499 559 • AXA Assurances IARD Mutuelle. Société d'Assurance Mutuelle à cotisations fixes contre l'incendie, les accidents et risques divers Siren 775 699 309. TVA intracommunautaire n° FR 39 775 699 309 • AXA Assurances Vie Mutuelle. Société d'Assurance Mutuelle sur la vie et de capitalisation à cotisations fixes. Siren 353 457 245 - TVA intracommunautaire n° FR 48 353 457 245 • Sièges sociaux : 313 Terrasses de l'Arche 92727 Nanterre cedex • Entreprises régies par le Code des Assurances. Opérations d'assurances exonérées de TVA – art. 261-C CGI – sauf pour les garanties portées par AXA Assistance France Assurances

3/5

Vos références

Contrat
5411202104
Client
3718006904

La garantie s'exerce à concurrence des montants de garanties figurant dans le tableau ci-après.

La présente attestation est valable du **01/01/2021** au **01/07/2021** et ne peut engager l'assureur au-delà des limites et conditions du contrat auquel elle se réfère.

Guillaume Borie
Directeur Général Délégué



Vos références

Contrat
5411202104
 Client
3718006904

Nature des garanties

Nature des garanties	Limites de garanties en €
Tous dommages corporels, matériels et immatériels consécutifs confondus (autres que ceux visés au paragraphe "autres garanties" ci-après)	9 000 000 € par année d'assurance
Dont :	9 000 000 € par année d'assurance
Dommages corporels	
Dommages matériels et immatériels consécutifs confondus	1 200 000 € par année d'assurance

Autres garanties

Nature des garanties	Limites de garanties en €
Faute inexcusable (dommages corporels)	2 000 000 € par année d'assurance
Responsabilité civile professionnelle (tous dommages confondus)	2 500 000 € par année d'assurance
Dommages immatériels non consécutifs autres que ceux visés par l'obligation d'assurance (article 3.2 des conditions générales)	1 200 000 € par année d'assurance
Dommages aux biens confiés (selon extension aux conditions particulières)	300 000 € par sinistre

C.G. : Conditions Générales du contrat.

AXA France IARD, S.A. au capital de 214 799 030 €, 722 057 460 R.C.S. PARIS, TVA intracommunautaire n° FR 14 22 057 460 • AXA France Vie, S.A. au capital de 487 725 073,50 €, 310 499 959 R.C.S Paris, TVA intracommunautaire n° FR 62 310 499 559 • AXA Assurances IARD Mutuelle, Société d'Assurance Mutuelle à cotisations fixes contre l'incendie, les accidents et risques divers Siren 775 699 309, TVA intracommunautaire n° FR 39 775 699 309 • AXA Assurances Vie Mutuelle, Société d'Assurance Mutuelle sur la vie et de capitalisation à cotisations fixes, Siren 353 457 245 - TVA intracommunautaire n° FR 48 353 457 245 • Sièges sociaux : 313 Terrasses de l'Arche 92727 Nanterre cedex • Entreprises régies par le Code des Assurances. Opérations d'assurances exonérées de TVA – art. 261-C CGI – sauf pour les garanties portées par AXA Assistance France Assurances

5/5